

BURT LANCASTER

sur la piste de la grande caravane





De nombreux lecteurs ayant posé des questions sur la philatélie, cette semaine c'est notre grand spécialiste, Jacques Bruneaux, qui répond aux questions de ces lecteurs.

« Est-ce que la rédaction de J2 Jeunes peut se charger de nous envoyer des timbres pour notre collection? »

Michel MARBIEU, Toulon.

La rédaction de « J2 JEUNES » ne peut faire le métier de « marchand de timbres-poste »; n'attendez donc de notre part aucun envoi.

Les maisons spécialisées n'aiment pas beaucoup recevoir des commandes trop fragmentées (tel ou tel timbre comportant un zèbre, un hélicoptère à skis ou un volcan, par exemple...) Elles préfèrent vous proposer des pochettes assorties par pays.

Alors... quelques conseils pratiques.

1. Vous recherchez des timbres-poste neufs de France : au bureau de poste, vous les trouvez au prix d'émission; un tableau vous renseignera sur les séries en cours de circulation.

2. Séries neuves de l'étranger : les plus récentes sont chez les marchands : groupez-vous pour en commander plusieurs, de 5 à 10 par exemple, plutôt que d'écrire dix lettres à la même maison.

3. Timbres isolés datant de plusieurs années : là, il faut avoir un catalogue (l'Yvert et Tellier en 3 volumes est le plus connu). Il vous donnera les numéros, l'année d'émission, les prix (ci-

dessous demandés par Michel Maublanc pour les volcans).

Pour ceux d'entre vous qui habitent Paris ou la région, je conseille une visite au Carré Marigny, dans le bas des Champs-Élysées; c'est un marché aux timbres en plein air, qui se tient les jeudis et dimanches après-midi.

Il y a deux autres ressources :
a. Adhésion au Club philatélique de votre ville : votre bonheur s'y trouve peut-être dans les nombreux carnets de circulation.

b. Sociétés de collectionneurs « de genre » (on dit aussi « thématiques »); voici trois adresses où l'on pourra vous renseigner : n'oubliez pas un timbre pour la réponse :

Cercle philatélique catholique (tout ce qui touche le timbre à sujet religieux) : 8, avenue des Lilas - 75-Joinville-le-Pont.

Association française de philatélie thématique, 148, rue de Saussure, Paris (17^e).

AFPEC, 53, rue le Marois, Paris (16^e).

« Nous voudrions quelques renseignements sur le catalogue de philatélie. »

Club J2 Lille.

On consulte ces ouvrages pour y trouver la description des timbres-poste classés par pays,

ordonnés par genres, numéros, années d'émission; dessins ou clichés photographiques illustrent ces énumérations qui, sans cela, seraient bien rebutantes pour le jeune philatéliste.

De plus (et c'est là un point important), les catalogues comprennent la cote, divisée en deux colonnes : une pour les timbres neufs, une pour les oblitérés. Ces prix (exprimés, bien entendu, en nouveaux francs chez nous) sont la base d'estimation, à partir de laquelle l'éditeur du catalogue (qui est aussi un marchand) vend le timbre : il se réserve le droit d'accorder une réduction (10, 20, 30 p. 100 de la cote). Mais il peut aussi demander au-dessus de la cote, s'il s'agit d'un timbre classique (disons, en gros, vieux de plus de dix ans) en très bon état.

On trouve aussi des catalogues spécialisés. J'en énumère ci-dessous quelques-uns :

Timbres de la poste aérienne : toutes les émissions destinées au transport des lettres et colis par avion, accessoirement timbres dont le sujet se rapporte à l'aviation.

Timbres à sujet religieux (édifices servant au culte, statues, scènes de la Bible ou de la vie des Saints).

Timbres relatifs aux chemins de fer.

Timbres concernant les animaux et les fleurs.

Faites des projections en couleurs...

avec le

CINÉBANA

Contre 16 points
"BANANIA"
et 6 timbres-poste de lettre

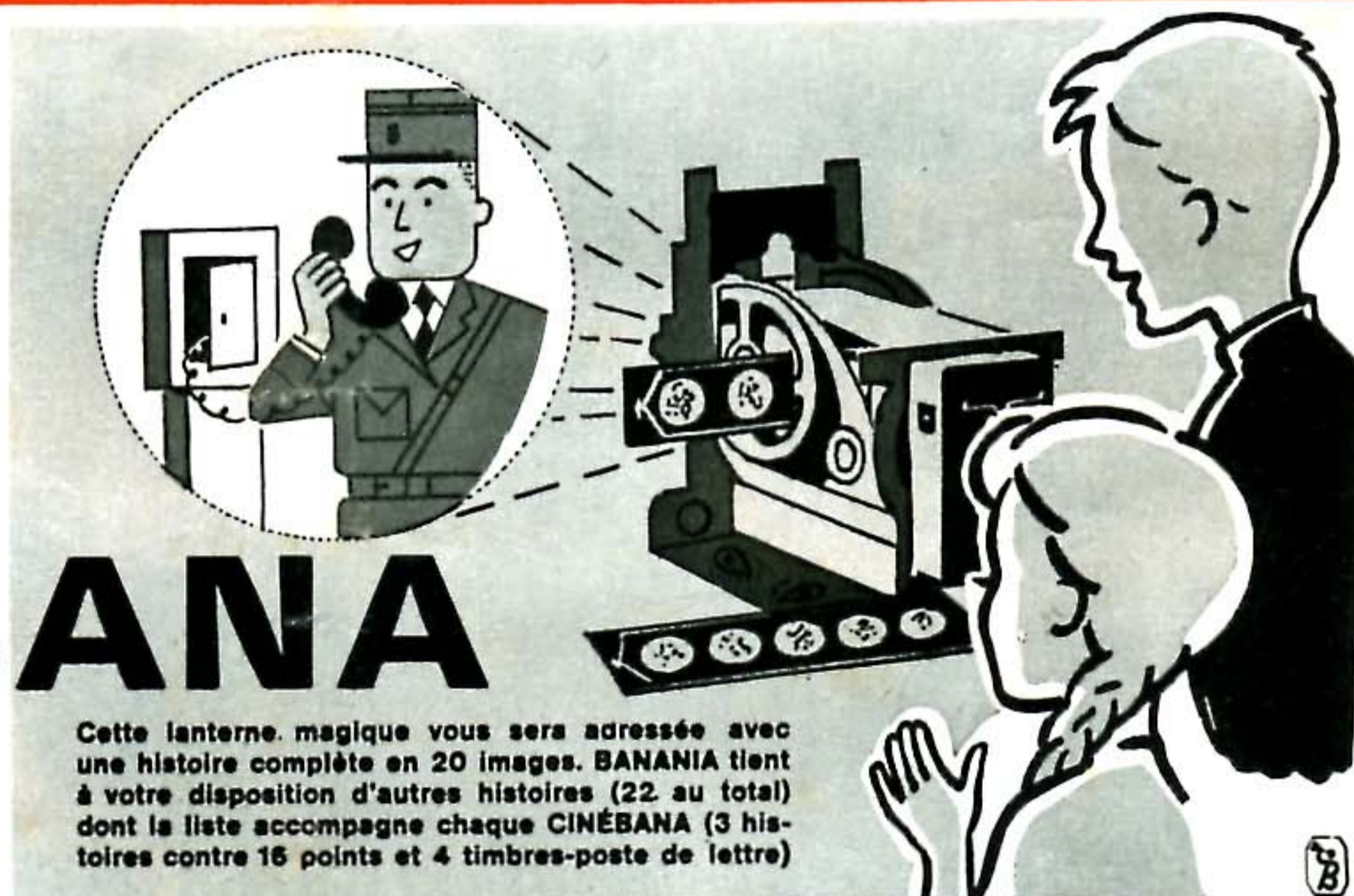

Cette lanterne magique vous sera adressée avec une histoire complète en 20 images. BANANIA tient à votre disposition d'autres histoires (22 au total) dont la liste accompagne chaque CINÉBANA (3 histoires contre 16 points et 4 timbres-poste de lettre)

Commencez vite votre collection en dégustant les délicieux produits BANANIA!

DESSERTS "TOUT PRÊTS" **y'abon**



préparés par BANANIA... et c'est tout dire ! Voilà des desserts savoureux. Et pour votre maman, c'est pratique : aucune préparation à faire, aucune cuisson, simplement une boîte à ouvrir. Ça, c'est un plaisir !

3 variétés :

- gâteau de riz caramel
- gâteau de riz confifruits
- gâteau de semoule vanillé, enrobage chocolaté.

BANANIA

Fameux petit déjeuner, riche et léger. Ah ! quel régal, tous les matins, vite prêt, vite pris, il fait du bien, il est délicieux !

BANANIA

LE PETIT DÉJEUNER PRÉFÉRÉ DE LA JEUNESSE DYNAMIQUE



LA COMMUNION SOLENNELLE

n'est-ce qu'un beau jour?

C'EST UN ACTE IMPORTANT

« La communion solennelle est une étape importante ; c'est un peu comme quand on a vingt et un ans. Le jour de la communion, on prend ses responsabilités religieuses ; c'est la majorité religieuse. »

Michel, 14 ans, Le Havre.

« C'est le renouveau du baptême. On se retrouve devant Dieu comme il y a douze ans, le jour de notre naissance. »

Joël, 13 ans, Rueil.

C'EST UN NOUVEAU DÉPART

« Sur le plan de la religion tout commence. Les études de celle-ci sont finies, mais la pratique demeure. »

Jacques, 14 ans, Achères.

« Avant ma communion, j'allais à la messe par obligation. Maintenant, j'y vais parce que ça me plaît, je comprends mieux et j'y participe davantage. »

Jacques, 14 ans, Neufchâteau.

« Après ma communion, il m'est arrivé de vouloir renoncer, d'abandonner. J'essaie de tenir, ce n'est pas facile. Je crois qu'en continuant on montre que l'on est chrétien et qu'on veut le rester. »

Michel.

« Maintenant, il n'y a plus de catéchisme, mais j'ai des copains avec qui on se retrouve en réunion. Ce n'est pas seulement une chose agréable, mais quelque chose qui nous aide à faire grandir notre foi entre nous. »

Francis, 12 ans, Grand-Quevilly.

Dans les semaines qui viennent, des milliers de jeunes vont faire leur communion solennelle. Nous faisons peut-être partie de ces milliers, ou bien, nous avons déjà fait notre communion.

Quoi qu'il en soit, n'est-ce pas pour nous l'occasion de mieux comprendre que notre foi doit être celle d'un jeune et plus du tout celle d'un enfant?

La communion solennelle c'est la fin d'une étape, comme le dit Michel, du Havre. Ce jour-là, chacun prend à son propre compte les promesses faites par son parrain et sa marraine le jour de son baptême. Michel dit

en effet : « Après ma communion solennelle il m'est arrivé de vouloir renoncer, d'abandonner... » Mais il y a les copains — comme l'écrit Francis, de Grand-Quevilly — et c'est ensemble que nous y arrivons.

Nous ne sommes pas chrétiens une fois pour toutes, mais nous avons toujours à le devenir un peu plus. Pour cela nous avons à approfondir notre foi, à nous aider les uns les autres, en copains et en fils de Dieu.

La communion solennelle est un nouveau départ.



JAN-LOUP

ATHLÉTISME



L'A.B.C. DU JEUNE ATHLÈTE

MISE AU POINT TECHNIQUE

La course de haies est avant tout une course de vitesse. Il s'agit de perdre le moins de temps possible en franchissant l'obstacle : ne pas ralentir en l'abordant et ne pas s'élever

exagérément pour passer la haie. Il faut — en outre — se retrouver après le franchissement dans une position favorable pour continuer la course. Le coureur doit franchir la haie « dans la foulée ».

LE DÉMARRAGE DE LA COURSE

Analogue à celui d'un départ de vitesse, le démarrage doit être rapide et permettre de bien franchir le premier obstacle. Généralement, l'athlète fait huit foulées

avant de sauter la première haie. L'impulsion est toujours produite par la même jambe — jambe d'appel — placée en avant dans les starting-blocks.

LE FRANCHISSEMENT DE LA HAIE

L'attaque de la haie s'effectue à distance variable en fonction de la taille et de la vitesse du coureur. Le pied d'appel se pose à plat — et non par le talon. Le corps oscille vers l'avant, puis la jambe d'appui s'étend et propulse l'athlète vers l'avant. La jambe libre poursuit son mouvement de course ; le genou fléchi monte très haut (fig. 2). Le tronc s'incline vers l'avant — sur la jambe qui s'étend, pied fléchi ; les bras sont projetés vers l'avant (fig. 3). On ne peut lancer que le

bras opposé à la jambe avant.

Le sauteur est sur la haie. La jambe avant s'étend complètement, le talon frôlant la haie, pied toujours fléchi (fig. 4). Ayant achevé sa poussée, la jambe arrière s'efface ensuite, latéralement, grâce à une élévation de la cuisse sur le côté, jambe bien fléchie, talon contre la fesse (fig. 5 et 6).

Ensuite la jambe avant s'abaisse sur le sol, tendue, et prend contact avec la piste par la plante du pied, de l'autre côté de la haie (fig. 7). Cette réception ne doit pas s'effectuer trop loin de la haie, sur une jambe trop oblique et par contact avec le talon : il y aurait alors un blocage du corps et perte de vitesse.

La jambe arrière est ramenée vers l'avant, genou très haut et fléchi, prête à enchaîner la foulée suivante de course (fig. 8).

Entre les haies, le coureur fait généralement trois foulées (ou cinq) progressivement allongées.

LES COURSES DE HAIES

Par **ÉRIC BATTISTA**

PRINCIPALES RÈGLES

Le nombre et la hauteur des obstacles, les intervalles qui séparent les haies varient selon les distances des courses.

sur la barre transversale supérieure pour la renverser.

Le renversement, dans la course, d'une ou plusieurs haies n'en-

JEUNES GENS					
DISTANCES	NOMBRE DE HAIES	HAUTEUR DES HAIES	DISTANCE DÉPART 1 ^{re} HAIE	DISTANCE ENTRE LES HAIES	DISTANCE DERNIÈRE HAIE ARRIVÉE
56 m minimes	5	0,914 m	12 m	8 m	12 m
80 m cadets	7	0,914 m	13 m	8,50 m	16 m
110 m Juniors/Seniors	10	1,06 m	13,72 m	9,14 m	14,02 m
200 m »	10	0,726 m	18,29 m	18,29 m	17,10 m
400 m »	10	0,914 m	45 m	35 m	40 m
JEUNES FILLES					
56 m cadettes	5	0,762 m	12 m	8 m	12 m
80 m Juniors/Seniors	8	0,762 m	12 m	8 m	12 m

La haie (fig. 1) est faite de bois ou de métal, de hauteur réglable. Elle pèse 10 kilos.

A sa base, des contrepoids réglables assurent sa stabilité de telle façon qu'il faille une force d'au moins 3,600 kilos exercée

traîne pas le déclassement du coureur. Cependant, si l'athlète passe à côté de la haie sans la franchir — ou s'il la saute incomplètement en passant une jambe sur le côté — il est disqualifié.

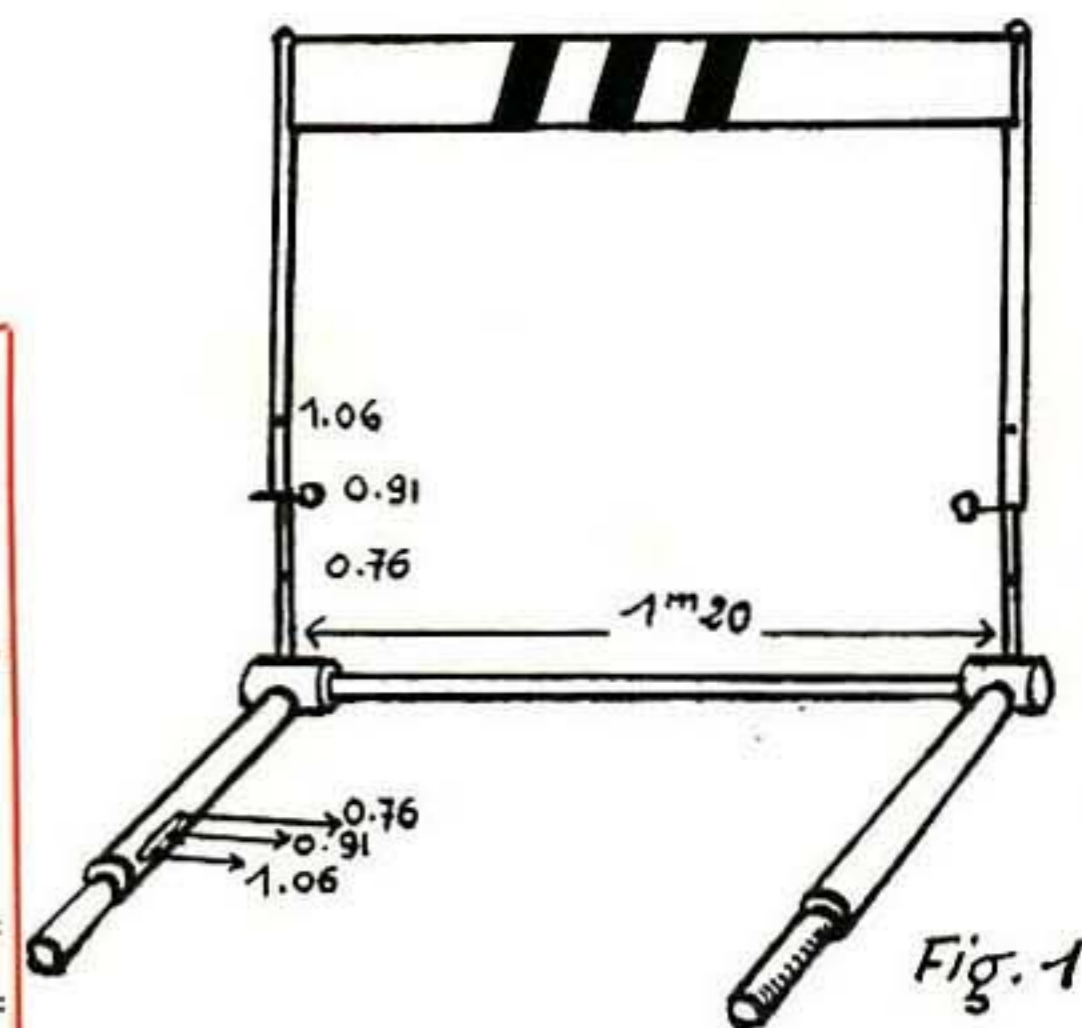

PRINCIPALES FAUTES A ÉVITER

- Piétiner devant la haie à cause d'une course mal réglée.
- Attaquer l'obstacle de trop près ou de trop loin.

- Lancer la jambe avant tendue.
- « Casser » trop tôt le tronc vers l'avant à l'attaque.
- Poussée incomplète — ou trop verticale — de la jambe arrière.
- Élévation insuffisante sur le côté de la jambe arrière (fig. 9).

ENTRAINEMENT

Pour s'entraîner — ou se perfectionner — dans les courses de haies, on peut faire varier le nombre de haies à franchir, leur hauteur, la distance qui les sépare ; mais il faut conserver à la course son rythme propre.

- Apprendre d'abord à franchir correctement une haie et — en même temps — à passer plusieurs haies successives en réalisant trois foulées entre chacune d'elles.

- Adapter les intervalles à ses propres possibilités ; l'essentiel est de franchir la distance en trois pas.

- Courir à petite vitesse en levant les genoux très haut ; franchissement dans la foulée d'une ou plusieurs basses.

- Après franchissement, effectuer trois grandes foulées et un bond sans obstacle.

- Franchir la haie en course, en l'abordant sur le côté de façon que la jambe arrière seule passe par-dessus (fig. 10). Même exercice, mais en franchissant la haie avec la jambe avant, la jambe arrière passant à côté.

Bibliographie : Guide pratique du jeune athlète.
J. VIVES — Bornemann, Éd.

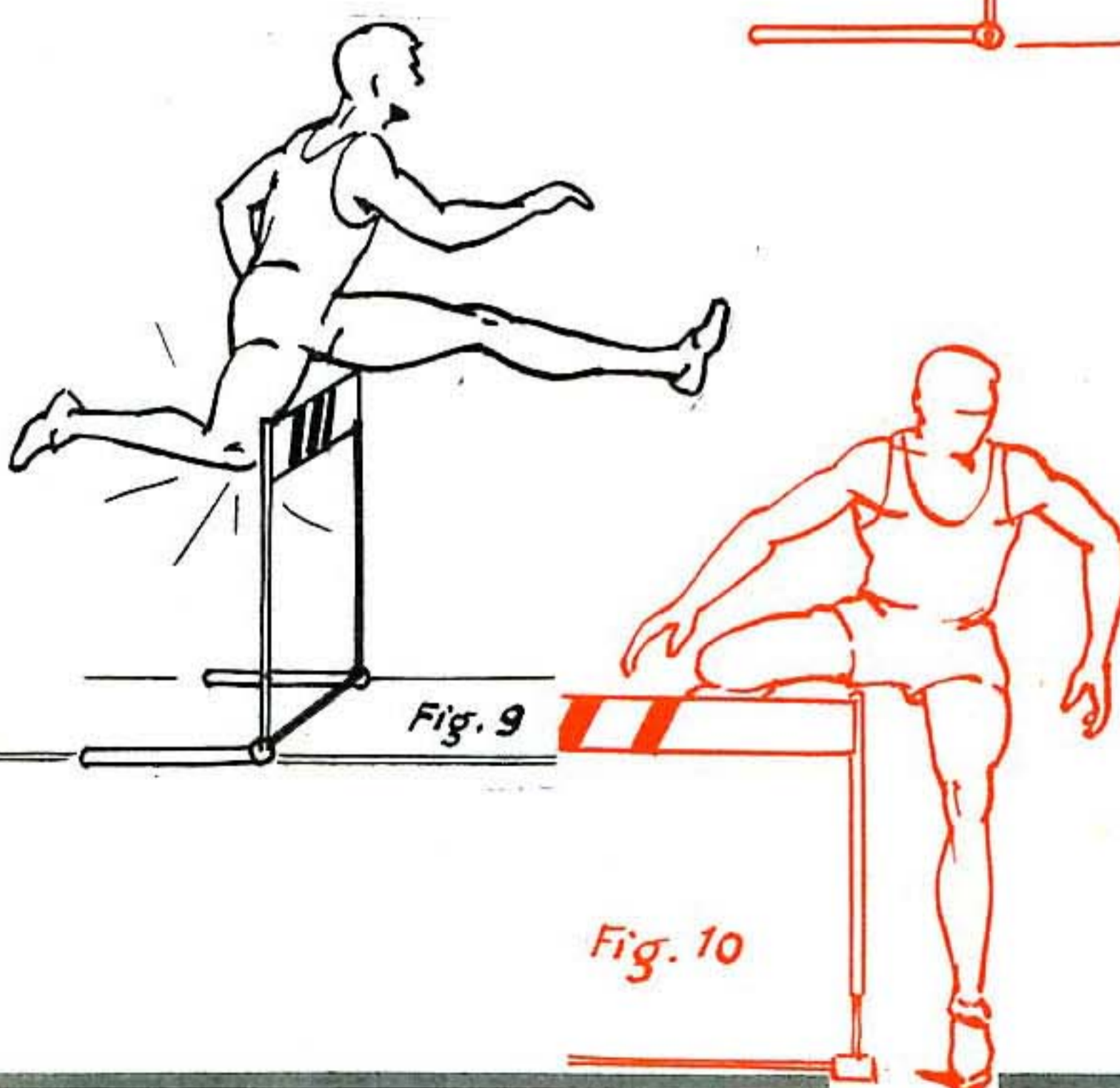
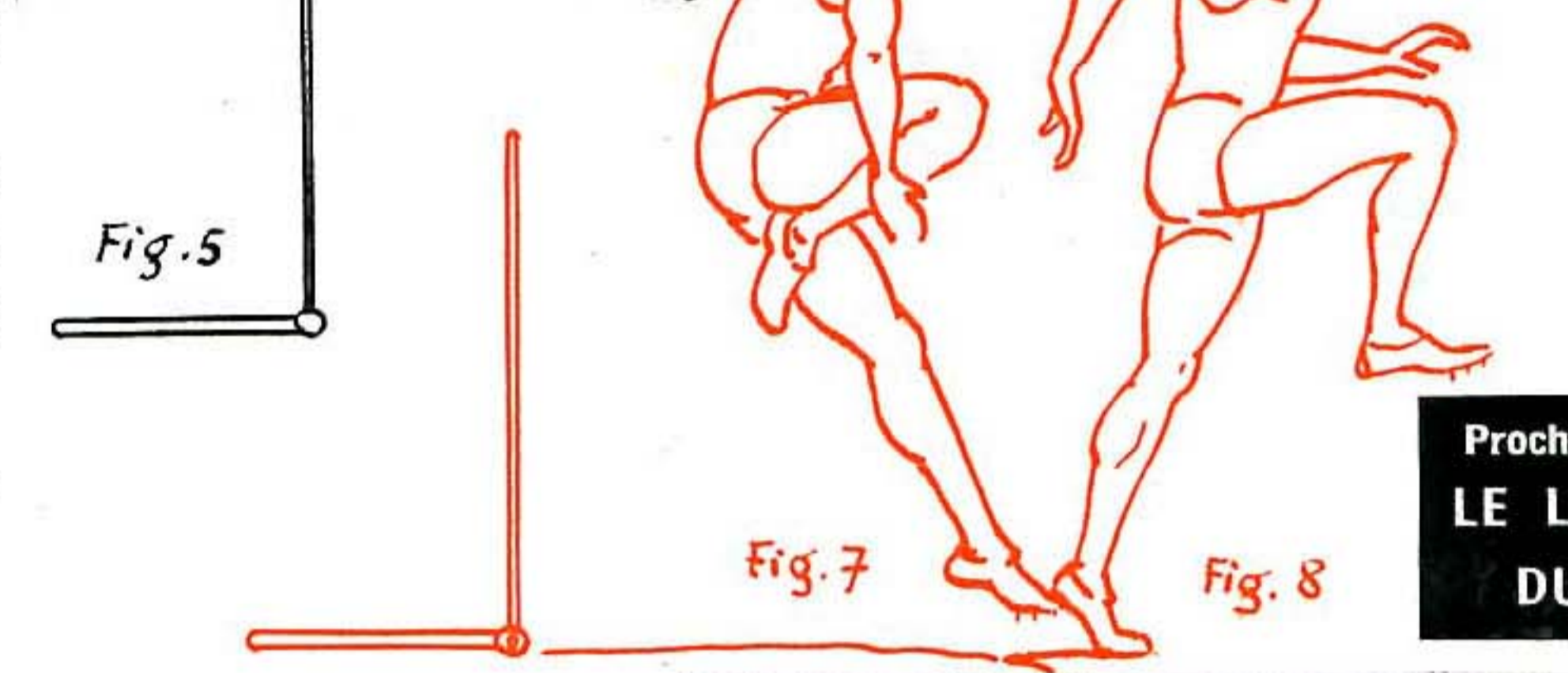
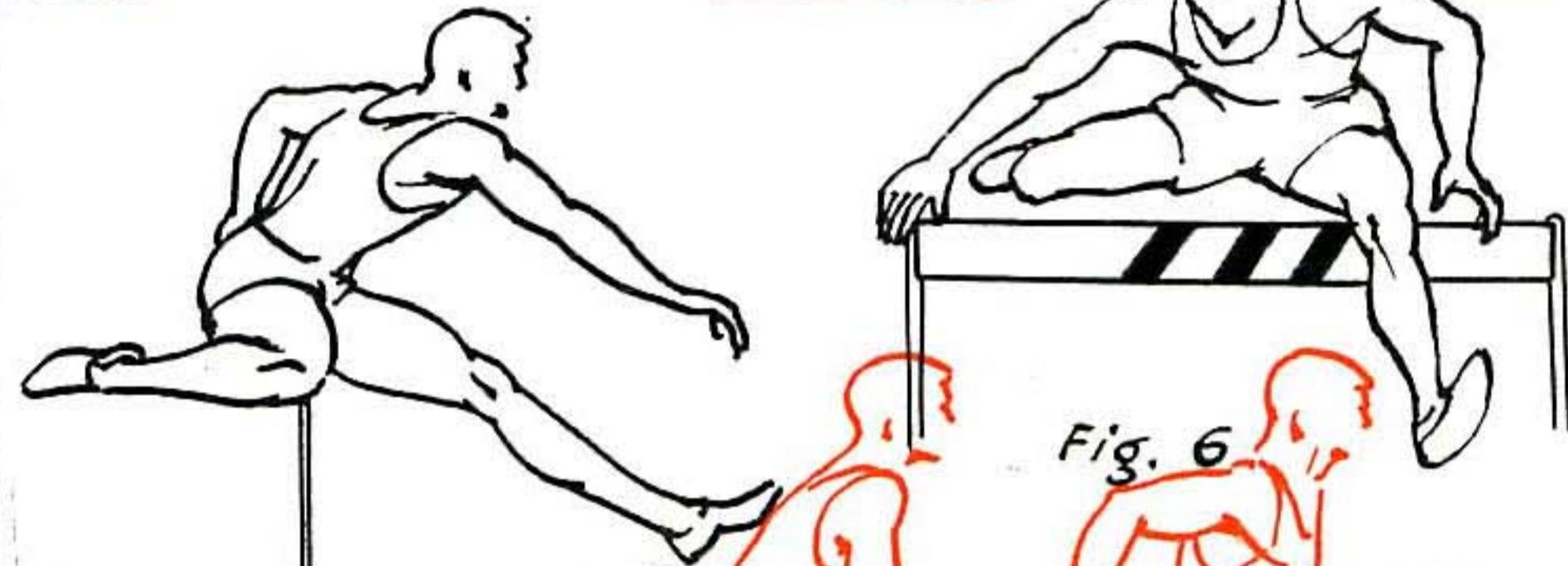
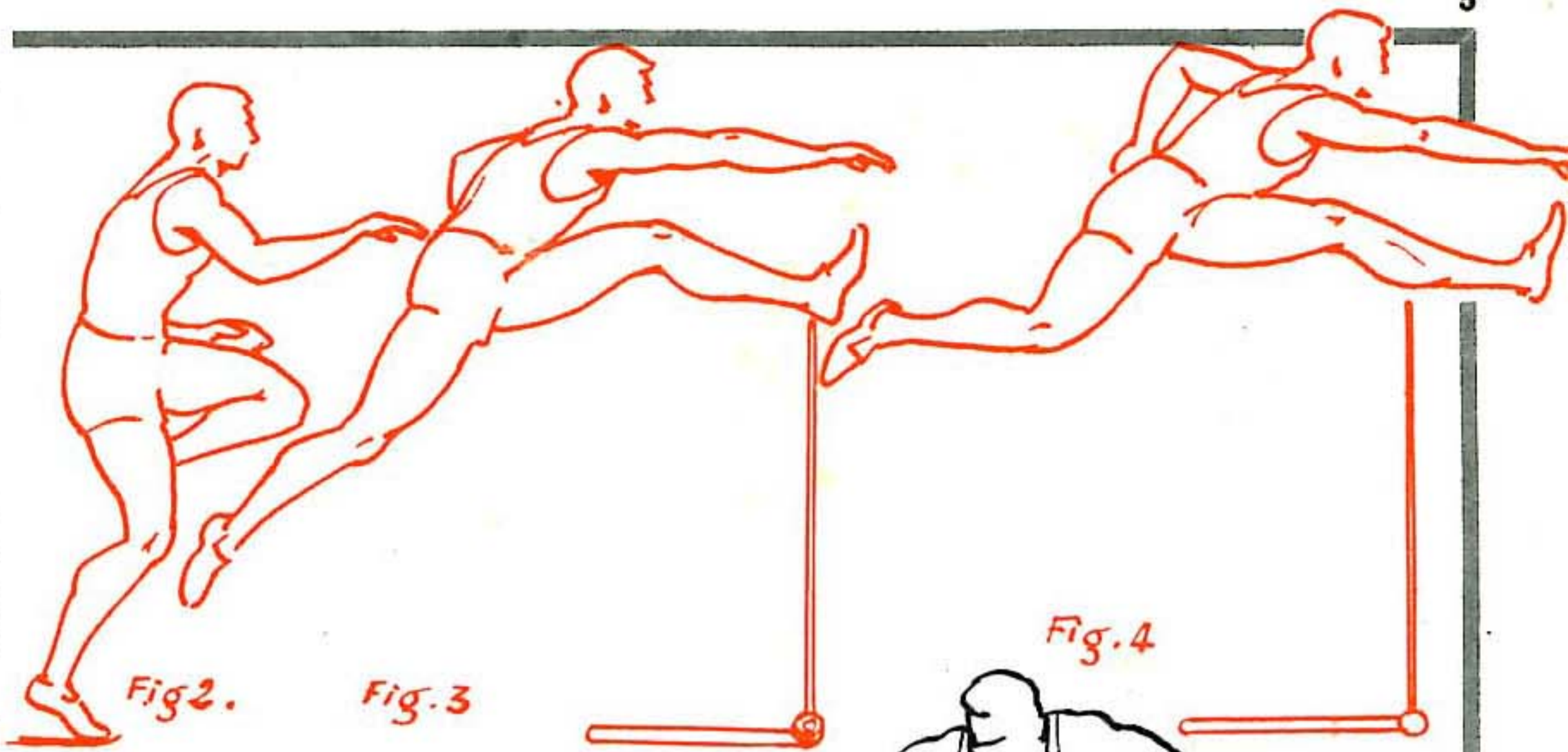

Prochain article :
**LE LANCEMENT
DU POIDS**

La Chevauchée des

P. Cudrey





RÉSUMÉ. — Une expérience malheureuse d'Eusèbe a complètement asséché la surface de la Terre.

Le Monde



AURA SOIF!

Cette histoire est racontée par J. Lebert



LES NUAGES ROUGES ONT DISPARU DU CIEL!



MAIS ALORS, OÙ DIABLE EST PASSÉE L'EAU PROVENANT DES MERS ET DES OcéANS?

CHUT! ÉCOUTEZ!

RRRR



RRRRRRR

MA PAROLE! MAIS C'EST UN MOTEUR D'AVION. ALORS... ALORS LA DENSITÉ DE L'AIR EST REDEVENUE NORMALE.



UN HÉLICOPTÈRE! POURVU QU'IL NOUS APERÇOIVE

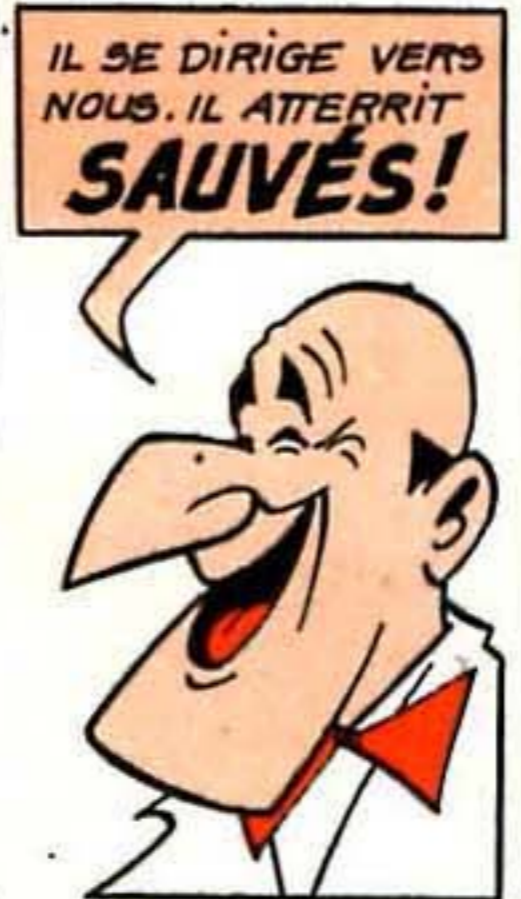

IL SE DIRIGE VERS NOUS. IL ATTERRIT SAUVÉS!



ALLONS! ALLONS! NE VOUS BOUSCULEZ PAS. IL Y AURA DE LA PLACE POUR TOUT LE MONDE!

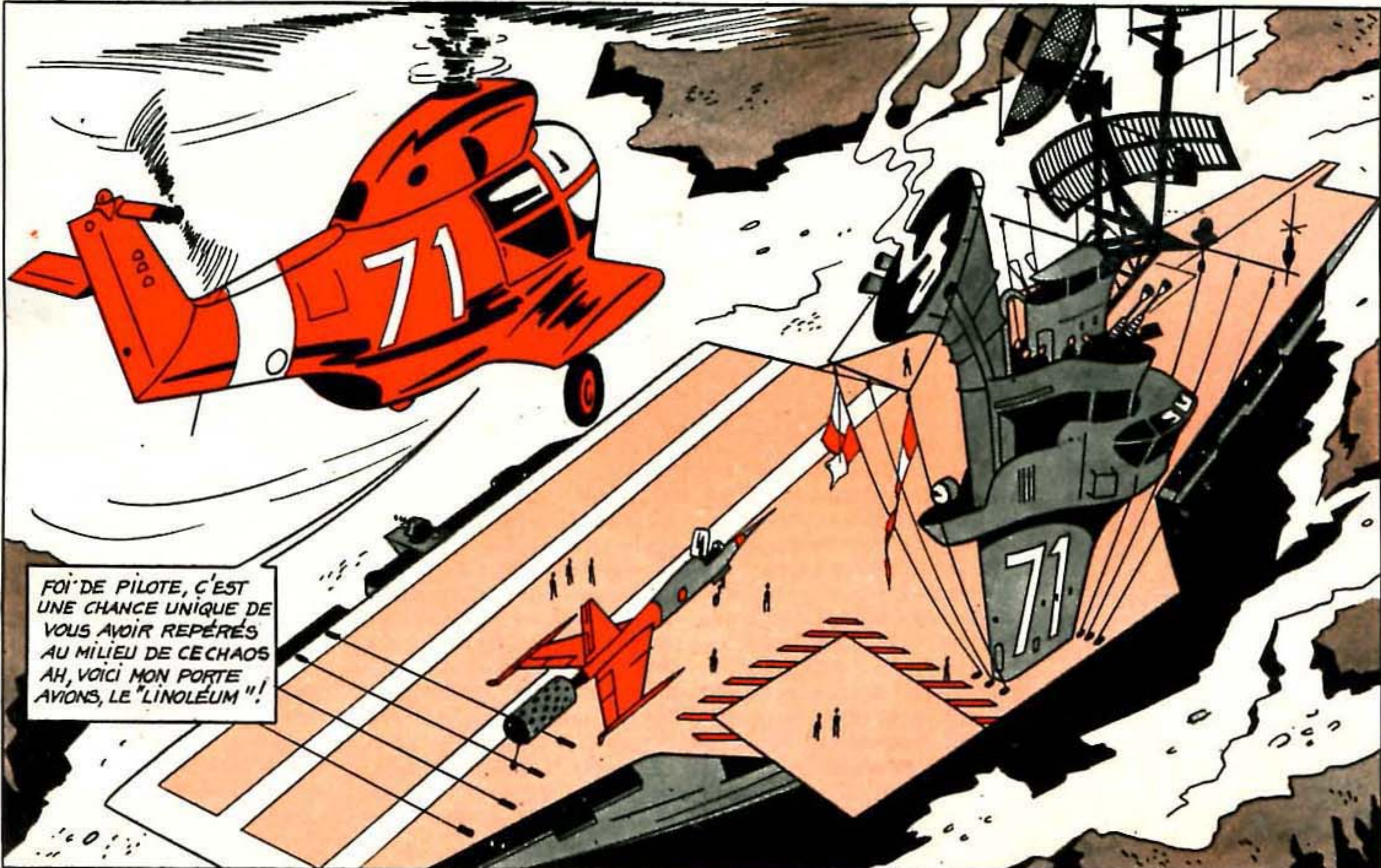

FOI DE PILOTE, C'EST UNE CHANCE UNIQUE DE VOUS AVOIR REPÉRÉS AU MILIEU DE CE CHAOS AH, VOICI MON PORTE AVIONS, LE "L'INOLEÛM"!

LES Centres de Recherche de la I. O. U. P. E. E. (Investigation des Œuvres Universelles pour l'Élévation de l'Esprit) avaient déjà tiré de l'oubli, dans ces colonnes mêmes, l'œuvre pourtant inoubliable de Tronçon du Poitrail : « Coudebole ». C'est aujourd'hui un autre auteur injustement perdu dans les brumes de l'ingratitude et de l'ignorance qu'elle nous révèle dans son fulgurant génie : Alfred Mello (ne pas confondre avec Alfred Melgaz, de la même génération) qui vécut de dix-huit cent et quelque à dix-huit cent et quelque. De sa courte mais abondante et extraordinaire carrière, nous retiendrons : « Le Maître des Gorges », « Cent familles », « Avec famille », « Les trois Orphelins », « Les quatre Mioches » et « Le Bagnard sentimental ». C'est de cette dernière œuvre, où se trouve exaltée avec puissance la fine fleur des sentiments humains, que nous vous proposons aujourd'hui un extrait.

de regagner, l'immonde Gérienfé, qui venait ainsi de recevoir la sentence dictée par le glaive de la Justice qui pour lui ne pouvait être qu'une épée de Damoclès, Gérienfé donc recevait son avocat M^e Conté-surmoiy qui lui dit :

— J'ai plaidé votre souci de choisir des pommes de moindre qualité afin de léser le marchand au minimum; j'ai plaidé votre amour immodéré pour ce

venait plus tôt et la sentence aussi. Maintenant il faut vous préparer à nous quitter.



M. LE PROCUREUR DU ROI



M. LE BAGNARD



M. LE FILS DE M. LE PROCUREUR

M. Anatole-Alexis de la Gourdemolle, procureur du roi, homme intègre et honorablement connu, marchait dans les rues à la fois bleu sombre et obscurément azurées de Paris avec la vivifiante satisfaction du devoir accompli. Il venait d'obtenir la tête d'un gueux qui, au mépris de toutes lois et sous le prétexte futile qu'il mourait de faim, n'avait pas hésité à voler des pommes dans une épicerie.

— O Justice, âpre entité du ferme Devoir humain, s'écriait le plus simplement du monde M. de la Gourdemolle, tout en marchant, ô Justice, combien tu sais couler dans nos cœurs le miel subtil de la joie quand nous avons eu l'incomparable bonheur de te bien servir!

Et les gens qui passaient versaient des larmes de tendresse en voyant cet homme si content de soi-même.

Dans la cellule qu'il venait

fruit étant donné que vous êtes vaguement normand par votre arrière-grand-mère; j'ai plaidé la disproportion qui existait entre le poids de quatre pommes et celui de votre tête. Bref, j'ai plaidé beaucoup de choses et si tout n'est pas allé, finalement, très exactement comme nous l'avions souhaité, on peut estimer que j'ai gagné.

— Gagné? Et quoi donc?

— Du temps. Sans ma longue plaidoirie, le réquisitoire

Or, dans l'esprit prodigieusement primitif de Gérienfé, cette expression euphémique : « nous quitter » prit un sens plus direct et plus précis. Le soir même il s'évada.

Empruntant sans le savoir le même chemin que le digne procureur, il s'écria dans son langage rugueux et populacier, mais dont il nous faut bien ici retranscrire les termes par respect de la vérité :

— Dura Lex sed Lex! O

BAGNARD SENTIMENTAL

implacable destinée, qui, telle une Hydre sortie par on ne sait quel prodige de la main ferme d'Héraclès, fais repousser sur le tissu dolent de ma vie tes têtes comme autant de malheurs! Parvenu, comme sur quelque Olympe de détresse, au paroxysme de ma malédiction, je te défie, tel jadis l'incomparable Hector défia les Athéniens!

Nul passant, naturellement, ne prêtant attention à ces divagations primaires et vulgaires, l'homme maudit, continuant sa route en faisant sonner ses chaînes et en accomplissant des gestes d'une emphase douteuse et malséante à son habit de bagnard, put passer totalement inaperçu.

Pendant ce temps, le procureur rentrait chez lui avec le sourire bon et tendre de l'incomparable père de famille qu'il était. Sa femme, l'ineffable et douce Amélie née de la Dotanor, lui avait préparé pour son dessert une tarte aux pommes, car elle avait de l'à-propos. Mais son fils, Armand de la Gourdemolle, nourrissait des projets obscurs dans les ténèbres ombreuses de son esprit assombri par une fatale et funeste passion : l'amour. Comme depuis quinze jours il ne paraissait plus aux repas et que, non content d'affecter un mutisme intégral, il ne cessait d'être silencieux que pour se taire, montrant une physionomie maussade où serpentaient des fleuves de larmes, son père, auquel rien n'échappait, se douta de quelque chose. Il l'interrogea du regard et Armand répondit :

— Douceur d'un beau visage
[au sourire adoré
De ce lointain rivage où je
[suis amarré
Vous paraissez à moi
[comme une joie nouvelle
Pour vous j'arracherai ma
[chaîne et ma tutelle!

Un peu surpris, le procureur demanda :

— Qu'est-ce qui te prend ?

— Ce sont des vers tellement imparfaits en comparaison de la beauté de celle à qui ils s'adressent, dit Armand avec recueillement. Père, il est temps de parler et même, tant que j'y suis, de cesser de me taire.

Allons droit au but, ne nous perdons point en digressions, foin d'oiseux préambules et de stériles prologues, négligeons les précautions oratoires, méprisons les exordes vains, abrégeons les entrées en matière...

Et, une demi-heure plus tard :
— J'aime Nathalie Béhoeffe!

M. de la Gourdemolle porta dans un geste noble et douloureux la main à son cœur :

— Ciel! La fille de l'épicier de la rue Tabaga! Jamais!

— Jamais?

— Jamais!

Alors, comme un fou qui a perdu l'esprit et devient soudainement dément, Armand sortit dans la nuit maintenant sombre, obscure et dont il n'est pas ex-



géré de dire qu'elle était noire. Il courait vers la rue Tabaga. Et, de son côté (ô étranges caprices d'une fatalité à jamais inexplicable!), vers la même rue, le misérable Gérienfé courait aussi. Car M. Béhoeffe était précisément le propriétaire de l'épicerie où, jadis — enfin, pas tant jadis que cela tout de même, disons deux ou trois ans de prévention, c'est raisonnable, bref : où, il y avait deux ou trois ans, Gérienfé avait accompli son horrible forfait! Oui! le brigand avait volé chez le futur beau-père du fils de celui qui devait le condamner. Arrête-toi, lecteur, et médite...

C'est fait? Bon. Reprenons. Gérienfé, dans sa logique élémentaire de forban, voulait

se venger de l'humble mais respectable M. Béhoeffe qui, selon toute justice, à l'époque, avait évidemment porté plainte contre lui. La nuit était noire, certes, mais les desseins de Gérienfé l'étaient plus encore!

Armand arriva le premier alors que la famille de l'honnête négociant était encore à table. Il expliqua clairement la situation en ces termes :

— Dans le gouffre infini où je me trouve entraîné pour l'amour que je ressens pour la petite-fille de ceux qui vous ont donné le jour, je vous prie de considérer le désarroi du fils de mes parents que je suis, étant donné que je pressens désormais que le fils de mon grand-père paternel, ne consentant point à devenir lui-même le grand-père paternel de vos futurs petits-enfants, opposera à ma volonté de devenir le père de ceux pour qui vous serez les grands-parents maternels un refus certain! O douleur! Du moins espère-je, des parents de celle qui sera la mère de ceux qui deviendront les petits-enfants de l'auteur de mes jours, plus de compréhension. C'est ce à quoi je brûle et que je vous expose nettement, sans ambage, en allant droit au fait, etc...

M. Béhoeffe, un peu fruste, n'ayant pas saisi le détail, comprit cependant l'ensemble et, à tout hasard, s'écria :

— Vive la famille!

Mais comme, pour donner plus de majesté à son cri, il s'était levé, la table s'en trouva bousculée et une chandelle tomba, transformant, dans d'atroces soubresauts textiles, la nappe de neige en nappe de flammes. « Voilà ce que c'est, songea Armand aveuglé par un horrible émerveillement, voilà ce que c'est de trop brûler d'amour! » Cernés bientôt par de monstrueuses et mouvantes dents lumineuses, tous n'avaient plus qu'à attendre la mort.

C'est alors que Gérienfé arriva dans la rue, un peu essoufflé, car il n'avait cessé de lancer des imprécations tout le long du chemin. Le spectacle qu'il vit, dépassant les sommets les plus aigus de sa haineuse imagination, le fit frémir d'une horreur insoupçonnée chez un être aussi

rudimentaire. Et il sentit en son cœur l'aiguillon insolite et chatouilleur d'un sentiment jusqu'alors inconnu de lui : la pitié. C'est pourquoi, spontanément, n'ayant soudain plus aucune crainte de se faire repérer et d'ailleurs en faisant fi, il se mit à crier :

— Au feu!

Des gens vinrent en courant et une chaîne s'organisa aussitôt, symbole de celles que, sans doute, Gérienfé allait retrouver, en plus de celle qu'il portait constamment aux pieds.

Quand tout le monde fut sauvé, grâce au bagnard sentimental, M. de la Gourdemolle, qui était accouru lui aussi, se doutant bien de l'épicière destination de son fils, dit au milieu des fumantes décombres :

— Épouvantable vision! Vous êtes une image du tourment insoutenable de mon cœur! Car voici que celui qui me doit la vie est sauvé par celui qui me doit la mort! O cruel devoir! Cet homme, prisonnier évadé, condamné sans rémission, je me dois, au nom de l'humanité, de le remercier avec des larmes d'émotion en même temps que je me dois, au nom de ma charge de procureur du roi, de le remettre aux gendarmes afin qu'il subisse son châtement dans les bois de Justice! Corneille! Dans les méandres les plus désordonnés et les plus compliqués de ton génie, as-tu jamais inventé pareille situation?

La brute alors répondit :

— Dans le raffiné et serein tissage d'infortunes de ma destinée, il ne pouvait rien m'advenir de pire! Et ce tissage-ci vaut bien ces méandres-là. Pourtant, détaché et léger, badin même, je sens soudain en moi l'ineffable quiétude de l'enfant innocent, car, quoi qu'il m'en coûte, en donnant l'alerte, je viens de découvrir une nouvelle ivresse : celle de faire du bien.

— Hou, rugit douloureusement le procureur, par-dessus le marché il devient honnête! Ah, plaignez-moi!

C'est à ce moment que Béhoeffe s'approchant de Gérienfé le reconnut :

— Ciel! N'est-ce point

(Suite page 12.)

l'homme que je fis traîner sur le banc d'infamie? O rudes et sourds assauts du regret! Je retire ma plainte!

— Quoi? s'écria le procureur dont le visage brusquement indiquait les premiers balbutiements d'une joie délirante, mais si... mais si vous retirez votre plainte, le jugement devient caduc et la condamnation tombe dans le même temps sans qu'un pourvoi en cassation

soit seulement nécessaire. Que pourrai-je faire, noble épicier, pour vous marquer ma reconnaissance?

— Accepter que j'accorde la main de ma fille à votre fils.

Le visage du procureur changea.

— Oh, oh, dit-il, cela demande tout de même réflexion...

— Allons, mon père, s'exclama Armand, n'allons

pas par quatre chemins, voyons le problème en face, fonçons droit sur l'obst...

— Accordé! dit précipitamment le procureur, affolé.

Sur quoi, tout le monde s'embrassa en versant non des torrents mais des cataractes de larmes.

Texte d'Alfred MELLOT, recueilli par Guy HEMPAY, de la I. O. U. P. E. E.

ÉPILOGUE

Gérienfé, le bagnard sentimental, est devenu un honnête citoyen, employé à l'épicerie Béhoeffe où, par une sorte de revanche du destin, il lui est donné de manger autant de pommes qu'il veut. M. de la Gourdemolle, en retraite, y vient tous les jours, avec sa femme, faire son marché et ne manque jamais de saluer le voleur de pommes repent. Armand et Nathalie sont mariés et ont beaucoup d'enfants à l'éducation desquels Armand consacre son temps en ces termes :

— Mes fils, ne perdons point de temps en inutiles discours préparatoires, allons tout de suite au fait, bannissons toute introduction bavarde et toute préface superfétatoire, etc., etc



Un mois de sport

le XV de France
battu

MARS

le ski français
vainqueur

ATHLETISME

Les Français, deuxièmes derrière les Anglais au Cross des Nations (Rabat, 20 mars), dans lequel Michel JAZY, champion de France de Cross-Country pour la troisième fois (Chartres, 6 mars), termine cinquième.

CYCLISME

Après avoir gagné le Tour de Sardaigne (3 mars), Jacques ANQUETIL remporte pour la cinquième fois la course Paris-Nice (15 mars), à l'issue d'un duel mouvementé avec Raymond POULIDOR.

Un jeune Belge de vingt ans, MERCKX, vainqueur de Milan-San Remo (20 mars).

A Raymond Poulidor le critérium National de la Route (Revel, 27 mars).

FOOTBALL

Deux matches nuls pour les footballeurs français : France et Italie : 0-0 (Paris, 19 mars), France B et Maroc : 2-2 (Bordeaux, 20 mars).

RUGBY

Battue d'un point (9-8) par le Pays de Galles, après avoir mené 8-0, la France laisse échapper la victoire qu'elle croyait pouvoir obtenir pour la première fois depuis 1962 dans le Tournoi des Cinq Nations. Et, pour la troisième année consécutive, les Gallois gagnent le Tournoi et se rapprochent des Anglais avec 23 succès contre 25 (Cardiff, 27 mars).

SKI

Léo LACROIX réussit la plus grande vitesse en compétition officielle :

102,240 km de moyenne, en gagnant la descente de Courchevel 5 mars). Précédent record : 96,700 par l'Allemand LEITNER.

Jean-Claude KILLY remporte la fameuse épreuve du KANDAHAR (Murren : 11, 12 et 13 mars).

Florence STEURER, seize ans, provoque la sensation en remportant deux victoires aux championnats des Etats-Unis (Stowe, 19 et 20 mars), où les Français gagnent toutes les épreuves sauf les descentes : Jean-Claude KILLY (slalom géant), Guy PERILLAT (slalom spécial et combiné), Marielle GOITSCHHEL (slalom spécial), Florence STEURER (slalom géant et combiné).

La France gagne le tournoi des Cinq Nations avec 206 points devant l'Autriche, 198 ; la Suisse, 106 ; le Canada, 89 ; les Etats-Unis, 85.

Succès individuels de KILLY (slalom spécial) et de Marielle GOITSCHHEL (slalom spécial et slalom géant) (Sun Valley, 25, 26 et 27 mars).



● PAVILLON FRANÇAIS DE MONTREAL

Voici la maquette du Pavillon Français qui sera édifié à l'Exposition Universelle de Montréal en 1967. Son architecte est M. Faugeron.

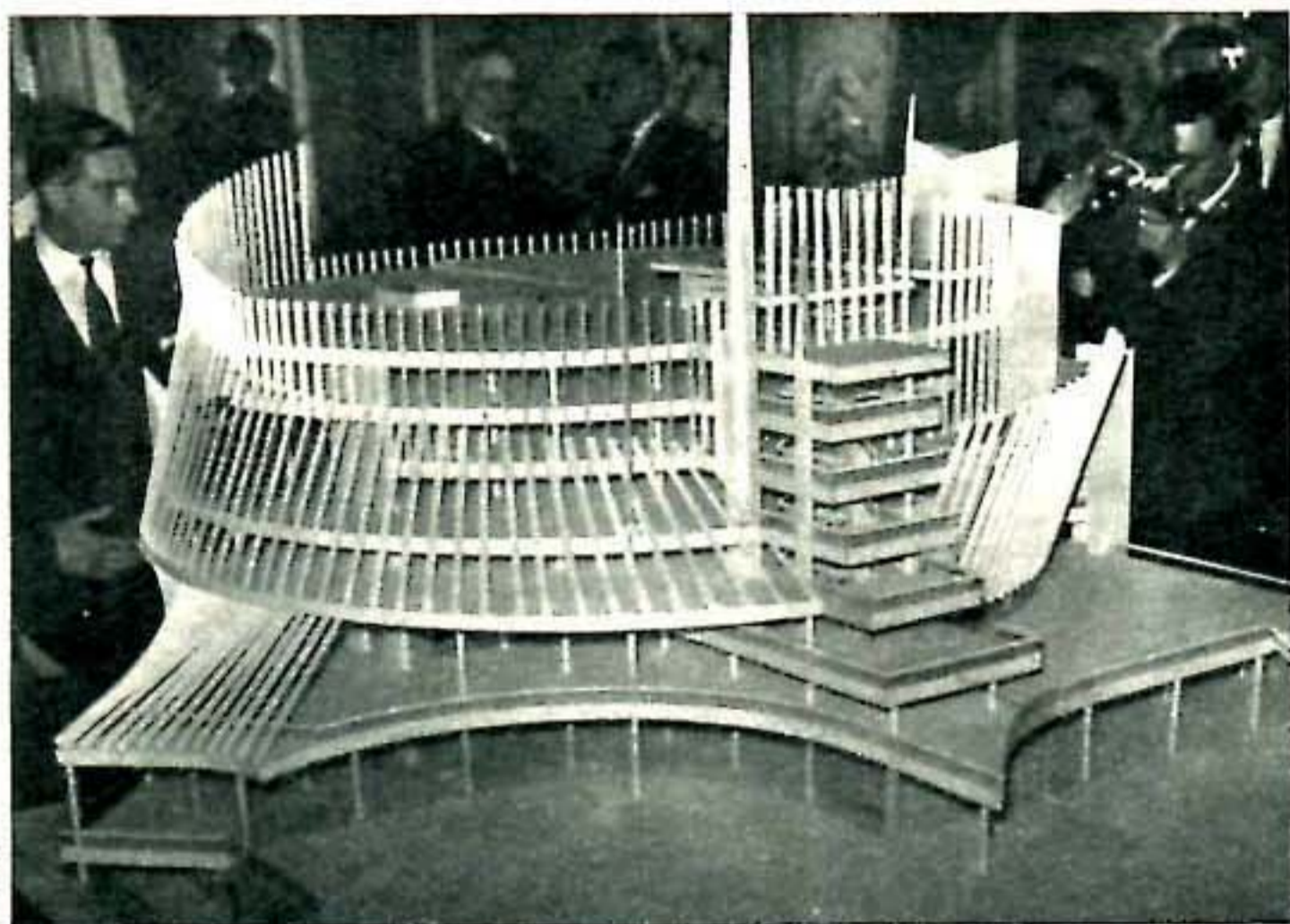

A.G.I.P.



COMMUNIONS



JAZ

l'ami
des "12 ans"



Tu aimes les techniques nouvelles. Tu préfères les JAZ à transistor, toujours en tête du progrès et de la mode.

Avec Jazistor, le nouveau réveil à transistor entièrement automatique, plus jamais de remontage ! Autonomie de marche d'un an avec une simple pile, consommation réduite (2,5 milliampères), suppression des contacts, précision portée à 99,995 %. C'est une technique française brevetée dans le monde entier.

Un cadeau merveilleux : DARLIC - 92 F - 3 teintes au choix.

Production de la GÉNÉRALE HORLOGÈRE

Chez ton horloger



ic.410 Prix au 1.3.66



Keystone.

SUR LES BORDS DE LA CASPIENNE

Le photographe Yu Rahill a fait ce paysage qui lui a valu un prix de concours de photographies.



AVION POUR TOUS

C'est le WA 50, le premier avion européen « tout plastique » construit par Wassmer-Aviation à Issoire. Ce prototype aura une vitesse de croisière de 260 km/h avec une autonomie de 1 000 km. L'emploi du plastique (stratifié verre-résine) permet l'abaissement du prix de revient et une étude plus rigoureuse des formes.

La naissance de cet appareil est une preuve supplémentaire du développement de l'aviation légère et d'affaires en France.



F. Arnault.



QUAND CAEN... VIENT A PARIS

Vous souvenez-vous de l'exposition : « Mon église telle que je la vois » à laquelle participèrent les J2 de Normandie et dont « J2 » vous a longuement parlé ? Les lauréates de ce concours ont été reçues au journal et ont longuement visité la capitale (ici, les artistes touristes admirent en connaisseurs la technique d'un peintre qui a planté son chevalet sur la butte Montmartre).



ECHEC ET ART

Philippe Girod, jeune sculpteur parisien, a mis en place ces figures d'un jeu d'échecs. Le roi reconnaîtra la reine, la tour sera identifiée par les cavaliers... et Dieu reconnaîtra les siens.



DES PORTE-CLÉS POUR LES J2

C'est un raz de marée, un ouragan, une révolution... A peine notre dernier numéro était-il sorti de presses, avec son reportage sur les collections de porte-clés, que vos lettres arrivaient déjà par centaines, demandant des renseignements complémentaires, proposant des échanges et, surtout, demandant presque unanimement : « Parlez-nous régulièrement des porte-clés dans « J2 »... »

Vos désirs sont des ordres. Régulièrement, dans cette rubrique, Philippe Archambault vous parlera des porte-clés, annonçant les nouveautés intéressantes, donnant des conseils pour votre collection, répondant à vos lettres et présentant les grandes nouvelles de l'actualité copocléphile.

« COPOCLEPHILES »

OU

« POCLEPHILISTES »

Dans le monde des collectionneurs, une petite guerre est en train d'éclater. L'enjeu est de taille : comment doit-on appeler les collectionneurs de porte-clés, qui sont actuellement quelque deux millions en France ?

Un terme avait rallié, d'abord, tous les suffrages : celui de « Copocléphiles », venant du nom du « Club CO-PO-CLES », la première grande association de collectionneurs, qui compte actuellement près de 10 000 adhérents.

Et puis, relisant les deux premiers numéros de « L'OBI », le journal du porte-clés, je tombe en arrêt, plusieurs fois, sur un appel aux « Pocléphalistes ».

Coup de téléphone à la rédaction : « Pocléphalistes est le

terme exact. » Coup de téléphone à M. Papillon, le président du Club : « Il n'y aura jamais que des Copocléphiles... »

Moi, je suis bien embarrassé pour choisir, entre les deux, le terme le plus « officiel ». Au fait : Lequel préférez-vous ?

Philippe ARCHAMBAULT.

LES COLLECTIONNEURS EN PARLENT...

*** Parmi les porte-clés les mieux cotés actuellement figurent les « mobiles » : un objet se déplace, à l'intérieur du porte-clés, lorsqu'on le change de position. Parmi eux, la palme revient aux objets en « ludivision », créés par un industriel de Pontault-Combault, en Seine-et-Marne, médaille de vermeil au Concours International 1966 (porte-clés aux couleurs de Bartissol, Radio-Télévision Arphone, etc.).

** Une société marseillaise met en vente un « nécessaire complet » pour fabriquer soi-même environ 60 porte-clés « personnalisés »...

*** Pour payer les travaux nécessités par l'entretien de son église, l'abbé Combat, curé de Sainte Jeanne d'Arc de Meudon (Hauts-de-Seine), a fait éditer un porte-clés spécial (vendu : 4 F + 1 F pour envoi ou 2 F pour envoi recommandé).

** A la célèbre « Foire du Trône », de Paris : Bourse d'échanges...

*** 1^{er} championnat des collectionneurs de porte-clés. Lancé par les cirages Kiwi. Pour le champion : un porte-clés en or et brillants...



**SOUS
LE CHAPITEAU**

DE LA PISTE AUX ÉTOILES



Avec les premiers beaux jours, les « gens du voyage » reprennent leur vie errante, abandonnée durant l'hiver pour une trêve de quelques mois. Ainsi, le cirque Pinder-O.R.T.F. a quitté, voici quelques semaines, le domaine de Chanceaux, près de Tours, où il tient ses « quartiers d'hiver », pour aller auprès de vous, au cours d'un très long voyage qui durera huit mois et demi : 250 étapes de la région parisienne à l'Ouest, du Centre aux plages du Roussillon, de la Côte d'Azur au Bordelais, de la vallée du Rhône et à la Touraine...

Une gigantesque entreprise

Pinder-O.R.T.F., c'est avant tout une gigantesque entreprise : 300 employés, 200 artistes, 250 animaux en tous genres, de l'orang-outan (il y en avait deux voici peu de

temps ; il n'y en a plus qu'un : M^{me} Orang-Outan a étranglé son mari il y a quelques semaines !) au fourmilier, en passant par l'aigle royal et le tigre d'Abyssinie... Le nouveau chapiteau, bleu et vert, pèse 12 tonnes. Soutenu par 4 grands mâts, il couvre près d'un demi-hectare et peut accueillir chaque soir 5 000 spectateurs. On le monte en deux heures trente, au cours d'opérations synchronisées à la seconde près.

C'est un spectacle qui vaut la peine d'être vu. Comme il vaut la peine de voir le long serpentement de la caravane qui s'étire le long de quelque 5 kilomètres : 250 véhicules.

Les frères ennemis de la jungle

Chaque soir, à 20 h 45, le spectacle commence. Trois heures d'un festival de numéros de grande classe, dignes de la

Piste aux étoiles, du regretté Gilles Margaritis, dont le cirque Pinder porte la bannière.

Lorsque les projecteurs s'allument, une grande cage circulaire est montée sur la piste. Par le couloir métallique venant des roulottes, entrent, successivement : un lion, une panthère mouchetée, un tigre d'Abyssinie, un léopard et un puma. Et devant vous, ils « travaillent ensemble, ces frères ennemis de la jungle.

En quelques secondes — pratiquement le temps des applaudissements — la cage est démontée pour laisser la piste libre à la cavalerie de Sacha Houcke. Des chevaux tigrés du Turkestan et un très amusant poney du Shetland qui se fait tour à tour sauteur et... agent de police.

Puis viennent les éléphants d'Asie de Gösta Kruse qui se transforment en « Beatles » déchaînés. Les trois plus grands ont vingt-cinq ans et pèsent 5 tonnes chacun, ce qui n'empêche

Suite page 18.





Suite de la page 17.

pas l'un d'eux, Karim, de se coucher délicatement sur son dresseur allongé sur le sol...

Les jeux de l'O.R.T.F.

Après l'entracte, un grand podium est monté sur la piste afin de permettre à Lucien Jeunesse de présenter les jeux (*Mille francs par jour* et *Vive la ville*) qui seront retransmis le lendemain sur les ondes de France-Inter.

Mais, sur le podium, on peut aussi assister aux exhibitions des

Sergio, les meilleurs patineurs à roulettes du monde ; on peut rire jusqu'aux larmes avec *Los Rudi Llata*, trois prestigieux clowns absolument irrésistibles ; on s'émerveille devant les prouesses des Akeff, trois Egyptiens qui se transforment en toupies humaines dans leurs *Jeux Icariens*. On s'amuse avec les *Hermine's Midgets*, treize lilliputiens venus d'Hollywood. Mais le numéro le plus extraordinaire de cette deuxième partie est sans doute l'exhibition de John Seidel, un Suédois qui émerveilla le public des cirques alors qu'il était encore tout petit : il commence par chanter — très bien, ma foi — une chanson en s'accompagnant lui-même à la guitare ; et puis il redevient acrobate et exécute, perché au sommet d'une canne, avec une extraordinaire aisance, une série d'équilibres à vous couper le souffle...

★

Voilà ce que vous pourrez applaudir, avec une bonne dizaine d'autres numéros, sous le chapiteau Pinder-O.R.T.F. qui passera peut-être à deux pas de chez vous cette année. Un spectacle d'une grande beauté,



SOUS LE CHAPITEAU DE LA PISTE AUX ÉTOILES



fruit de beaucoup de travail,
beaucoup de patience et beau-
coup de talent...

Bertrand PEYREGNE.

SES PROCHAINES ÉTAPES :

- Jeudi 14 avril : Rouen.
- Vendredi 15 avril : Rouen.
- Samedi 16 avril : Rouen.
- Dimanche 17 avril :
Rouen.
- Lundi 18 avril : Louviers.
- Mardi 19 avril : Evreux.
- Mercredi 20 avril : El-
beuf.
- Jeudi 21 avril : Bolbec.
- Vendredi 22 avril : Le
Havre.
- Samedi 23 avril : Le
Havre.
- Dimanche 24 avril : Le
Havre.

ENSUITE :

- Après Le Havre, descente
par Le Mans vers le Centre
pour rejoindre le Sud-Ouest.
- Vers le 14 juillet : les pla-
ges du Roussillon.
- Août : la Côte d'Azur.
- Septembre : retour sur
Bordeaux.
- Octobre - novembre : sec-
teur Loire-Rhône.
- Fin de la tournée : ré-
gion d'Orléans.

LA COTE DES J2

1

Avec des coquillages

Cette invention consiste à représenter des figurines ou des petites scènes de vie avec des coquillages (voir photo). C'est une activité relativement facile et qui demande surtout de la patience. Pour percer les coquillages nous utilisons un petit vilebrequin sur

lequel nous adaptons une aiguille semblable à celles utilisées sur les machines à coudre. Avec ce système mêmes les nacres les plus fines ne se cassent pas. Pour les assemblages, une colle genre « scotch » est très pratique.

Quatrième sélection du Jury National



2

Les collections

Il s'agit d'une astuce qui a permis de créer un climat d'amitié dans une classe. On prend un cahier neuf et on choisit un thème pour une collection : le sport, les voitures, les avions, etc. Il s'agit de rassembler le plus de documents possible sur le sujet et de les coller sur le cahier. Il s'agit aussi d'entraîner le maximum d'élèves à entreprendre aussi une collection. Lorsqu'on est plusieurs à s'y lancer, on s'entraide pour la recherche des documents, on se les échange. Ainsi se crée une ambiance de camaraderie.

3

Le Tour de France

Sur un grand morceau de carton, d'isorel ou de contre-plaqué, dessiner une grande carte de France. Tracer le circuit du tour de France cycliste avec les différentes étapes. Le parcours entre chaque étape est divisé en plusieurs cases de 1 à 2 cm. Chaque joueur est en possession d'une ou plusieurs figurines de coureur, à son tour il lance le dé et il avance son coureur d'autant de cases qu'il a tiré de points. Le coureur qui passe le premier la ligne d'arrivée à l'étape est le vainqueur, le nombre de cases qui le séparent des autres coureurs représente les minutes d'avance. Ceci permet d'établir le classement. Les coureurs repartent tous en même temps de l'étape. Le parcours peut être agrémenté de certaines cases-pièges : crevaison, défaillance, chute. Tout joueur qui tombe sur une de ses cases passe un tour.

4

Une bibliothèque

Ce système permet de ne jamais égarer un livre. On se met à plusieurs copains. Chacun donne les titres des livres qu'il peut le prêter. On fait une liste de tous ces livres avec en face du titre le nom du gars qui peut le prêter. Chaque garçon a une liste. Quand il veut un titre, il va chez celui qui peut le prêter. Le prêteur inscrit le nom de celui à qui il prête le livre sur la liste. De temps en temps on se retrouve pour mettre la liste au point. Ainsi, le propriétaire du livre sait toujours chez qui il peut le récupérer, l'emprunteur chez qui il peut l'emprunter.

5

Jeu électrique

Par un système électrique on peut trouver les réponses à des questions posées. Il faut prendre une petite caissette ou une boîte en carton. Diviser la surface d'une face en deux. Dans chacune des deux parties vous enfoncez le même nombre de clous : la tête à l'extérieur de la boîte, à l'intérieur vous retournez la pointe des clous avec une pince. Sous chaque clou de la partie gauche vous inscrivez une question, sous chaque clou de la partie droite une réponse. Retournez la boîte et, à l'aide de petit fil électrique isolé, vous reliez le clou de chaque question avec sa réponse. Au milieu du tableau vous fixez une ampoule de pile électrique, reliez l'ampoule à la pile par un seul fil. De la pile faites traverser un fil rouge sur la partie extérieure de la boîte. Faites l'opération avec un fil bleu partant de l'ampoule. Vous placez le fil rouge sur la tête du clou correspondant à une question, l'ampoule ne s'allumera que lorsque vous aurez réussi à placer le fil bleu sur le clou correspondant à la réponse. Un jeu intéressant à faire avec ses camarades.

6

Le mini-foot

Sur une plaque d'isorel que vous peignez avec de la peinture pâteuse afin de la rendre bien lisse,



vous tracez un terrain de football de 1 m de long. Le jeu se joue avec des pions de « puces » ou de cartes. Chaque joueur dispose de 10 pions ronds d'une certaine couleur qu'il dispose comme une équipe de football dans son camp, le goal est d'une couleur différente. Un autre joueur fait la même opération dans le camp adverse. Le ballon est représenté par un pion plus petit. Il s'agit d'envoyer le joueur sur le ballon afin d'avoir la possibilité de shooter vers les buts adverses. Pour cela on adopte la même technique que pour le jeu de « puces ». Le match se joue en deux mi-temps de cinq à dix minutes.



Pour les numismates

Ce système permet de collectionner les pièces de monnaie dans un simple cahier. Vous découpez sur une feuille les emplacements des diverses pièces à classer. Vous bouchez ces trous en collant sur le verso de la feuille du plastique transparent. Il ne vous reste qu'à disposer vos pièces et vous collez votre feuille sur la feuille suivante du cahier.



Ramener la couverture à soi

Si vous avez froid la nuit, vous pouvez remonter vos couvertures sans avoir à vous lever. Vous fixez une poulie de mécano à chaque coin du haut du lit. Vous y faites passer une ficelle assez longue. A l'une des extrémités vous accrochez la couverture et à l'autre une poignée. Lorsque vous tirez sur les deux poignées, ce système ramène la couverture à la hauteur désirée.



Volley baudruche

On trace un terrain identique à celui du volley-ball. Chaque équipe de cinq à dix joueurs se place d'un côté de la ligne médiane. Il n'y a pas de filet. Les engagements, les passes et la façon de reprendre les balles se font comme au volley. Il s'agit de faire toucher le ballon à terre dans le camp adverse. Ce jeu se joue avec un ballon de baudruche.



A VOUS DE VOTER



La cote des J2, c'est chaque lecteur qui en est responsable. C'est à chacun d'entre vous de désigner les meilleures idées de cette sélection. Dès aujourd'hui envoyez votre vote.

Pour cela vous prenez une simple carte postale, vous y inscrivez les numéros des inventions (et uniquement les numéros) dans l'ordre de vos préférences. Vous indiquez aussi le numéro de « J2 Jeunes » de cette semaine (N° 15) et le chiffre de votre âge.

Envoyez votre carte postale avant le VENDREDI 22 AVRIL à : COTE DES J2 - Rédaction « J2 Jeunes », 31, rue de Fleurus, 75 - PARIS-6^e.

Afin de ne pas influencer votre vote, les noms des auteurs des neuf inventions de cette sélection ne seront communiqués que lors des résultats.

RÉSULTATS DE LA COTE DES J2

A la suite de la sélection publiée dans le N° 10 de « J2 Jeunes », voici le classement obtenu par le vote des lecteurs :

1. — N° 5 : **REVEIL EN LUMIERE** - Invention d'André MOREAU, LA TRONCHE (Isère), 2 415 voix.

Dans son invention, André préconisait l'emploi de fil électrique dénudé. Bien que dans le cas présent cet emploi soit effectivement sans danger, nous tenons à rappeler que les fils électriques ne doivent jamais s'utiliser à nu.

2. — N° 8 : **ECRIN A STYLO** - Invention de Jean COUDERC, de Decazeville (Aveyron), 2 235 voix.

3. — N° 4 : **PNEUS A CLOUS** - Invention de Pierre BUNTZ, de Dijon (Côte-d'Or), 1 950 voix.

4. — N° 1 : **UNE CLASSE DANS LE VENT** - Invention du Club J2, de Saint-André (Nord), 1 770 voix.

5. — N° 9 : **PING-PONG GARAGE** - Invention de Jean-Pierre WALLART, de Halluin (Nord), 1 765 voix.

6. — N° 6 : **LES ADRESSES DES COPAINS** - Invention d'Alain CHARRUEL, du Puy (Haute-Loire), 1 625 voix.

7. — N° 7 : **LA PIQUE DU BOURDON** - Invention de Jean-Marc SIMON, de Soissons (Aisne), 1 610 voix.

8. — N° 2 : **TOURNOI DE SIXTE** - Invention de Jean-Marie BILLAUT, de Tours (Indre-et-Loire), 1 570 voix.

9. — N° 3 : **POUR LIRE « J2 »** - Invention de Gérard ANATOLE, de Basse-Indre (Loire-Atlantique), 1 435 voix.

Le total des voix obtenues se monte à 14 375.

Souhaitons que ce total soit doublé et même triplé pour la cote que nous soumettons à votre vote dans ce numéro.

Lu et approuvé :
Le Jury National
de la Cote des J2.



ADNP

FÉLICITATIONS MISS WILLIE WHITE

La fin du mois de mars fut marquée par un nombre d'événements dont deux au moins ont trait à cette histoire. Dans la ville de Los Angeles, qui connut déjà en août 1965 des troubles sanglants, une flambée de haine dressa l'une contre l'autre les communautés noire et blanche. De plus, le monde du cyclisme français fut agité par une querelle entre deux

champions, un Normand et un Auvergnat, querelle dont le sport professionnel ne sortit pas grandi.

En même temps, M. François Misoffe, ministre français de la Jeunesse et des Sports, remettait, au nom de M. Maheu, directeur général de l'UNESCO, et de Jean BOROTRA, président du Comité International

WILLIE WHITE, TERMINAIT SON TRAVAIL, DANS L'HOPITAL DE CHICAGO OÙ ELLE EST INFIRMIÈRE.



WILLIE, LE DOCTEUR VOUS DEMANDE DE PASSER À SON BUREAU.

CONNAISSEZ-VOUS PARIS, MISS WHITE ?



NON DOCTEUR, MAIS J'AIMERAI BEAUCOUP CONNAITRE CETTE VILLE.

ALORS, VOUS ALLEZ ÊTRE HEUREUSE. J'AI UN BILLET D'AVION À VOUS OFFRIR MISS WILLIE WHITE.



MAIS... MAIS...

LÀ, LE LECTEUR COMME MISS WHITE A BESOIN D'EXPLICATIONS. DANS UN BUREAU, LES DIRECTEURS DU "COMITÉ DU FAIR-PLAY" DISCUTENT AVEC ANIMATION JEAN BOROTRA PLAIDE LE DOSSIER DE MISS WHITE AVEC FOUGUE.



LAISSEZ-MOI VOUS EXPOSER LES FAITS.

NEW-YORK - FÉVRIER 1965. L'AMATEUR ATHLÉTIC UNION ORGANISE LES CHAMPIONNATS INTERNATIONAUX D'ATHLÉTISME DES ÉTATS-UNIS, EN SALLE.



5

6



L'ATHLÈTE BRITANNIQUE PASSE LES ÉPREUVES DE QUALIFICATION.



MAIS MARY RAND SAUTE MAL, INCROYABLEMENT MAL. ELLE EST ELIMINÉE TRÈS VITE.



MARY, QUE SE PASSE-T-IL? C'EST INCROYABLE.

CE SONT TOUTES CES MARQUES-À LA CRAIE LAISSÉES PAR LES CONCURRENTS QUI M'ONT GÊNÉE. JE NE SAIS PLUS OÙ J'EN SUIS.



ALORS, WILLYE VA ELLE-MÊME PLAIDER LA CAUSE DE SA RIVALE.

MAIS ENFIN, WILLYE, C'EST VOTRE CHANCE ET PUIS LE RÉGLEMENT EST LE RÉGLEMENT.

C'EST IMPOSSIBLE, VOYONS. MARY VAUT DIX FOIS MIEUX QUE ÇA.



MARY RAND EST ADMISE À RECOMMENCER L'ÉPREUVE... ET GAGNE, WILLYE N'EST QUE 2°.



MARY RAND, CHAMPIONNE DES ÉTATS-UNIS AU SAUT EN LONGUEUR.



MARS 1966. AU PALAIS DE L'UNESCO À PARIS. WILLYE REÇOIT LE PRIX DE SON GESTE GÉNÉREUX ET SPORTIF, EN PRÉSENCE DE MONSIEUR F. MISSOFFE MINISTRE DE LA JEUNESSE ET DES SPORTS ET DU PRÉSIDENT J. BOROTRA.



des trophées Pierre de Coubertin, le Trophée 1966 du « Fair Play » à Miss Willie White, athlète américaine, ainsi qu'aux capitaines des équipes de football de West Harm United et Munich 1860.

Précisons que Miss White, principale lauréate, est une Américaine de race noire. D'ailleurs, voici son histoire.

REMARQUEZ QUE CE N'EST PAS À L'INFIRMIÈRE WILLYE WHITE, EXCELLENTE INFIRMIÈRE D'AILLEURS QUE CE BILLET EST OFFERT; MAIS, À LA CHAMPIONNE DE SAUT EN LONGUEUR!



VOUS SAVEZ QUELLE SERA LA PRINCIPALE ADVERSAIRE DE WILLYE?... MARY RAND.

LA CHAMPIONNE OLYMPIQUE BRITANNIQUE? O.K. LA LUTTE SERA SERRÉE.



CINEMA



Le colonel Geahart se fait du souci pour le convoi.

Ce convoi que les "Dames de la ligue de tempérance" veulent empêcher d'arriver.



Ce convoi que Orade Jones et les mineurs attendent.



des tempêtes de neige. Les pistes seront impraticables jusqu'au printemps, il faut donc être prévoyant et d'urgence renouveler les provisions d'alcool.. La ville de Denver commande à Julesburg quarante chariots de scotch et de champagne.



2. Sous le commandement d'un certain Wallingham, le convoi s'ébranle vers sa destination. Ayant appris ce départ, le rédacteur du journal local s'empresse d'avertir par télégramme Miss Cora Massingale qui est à la tête d'une ligue de tempérance. La jeune femme se trouve à Fort Russel, sur la route de Denver. Avec l'aide de Louise Geahart, fille du colonel, commandant Fort Russel, elle arrive à persuader quelques militaires et surtout leurs femmes d'intervenir pour empêcher le passage du convoi... Le convoi intéresse également trois groupes de Sioux qui, comme les mineurs de Denver, sont très amateurs « d'eau de feu »



3. Le colonel Geahart essaie de faire échouer le plan de Cora Templeton, en lui montrant les dangers auxquels elle et tout son groupe vont s'exposer. Peine perdue, « ces dames » ont décidé d'arrêter le convoi, elles partiront ! Et le colonel se voit ainsi forcé de leur attribuer une compagnie du fort pour les protéger. Une autre compagnie est également prévue pour assurer la sécurité du convoi.

De leur côté, les mineurs de Denver décident d'aller à la rencontre du whisky. Si jamais un incident se produisait, ils seraient là pour défendre leur bien...



4. Tandis que tous ces groupes prennent le départ, les chariots avancent à travers le désert. Mais leur chef, Wallingham, a bientôt des ennuis. Une grande partie de son escorte, composée d'Irlandais, ralentit considérablement la marche parce que des avantages leur ont été



(Suite page 26.)



*Ce convoi que guettent les
Indiens*

SUR LA PISTE DE LA GRANDE CARAVANE

DISTRIBUTION ARTISTIQUE

ASSOCIÉS

1. 1867. A Denver, cité de l'Ouest américain, les hommes s'inquiètent en pensant aux réserves de whisky qui se sont considérablement amenuisées... il n'y a plus de bouteilles que pour dix jours. L'hiver approche. Sera-t-il clément ou dur ? Pour le savoir, les mineurs vont interroger Oracle Jones qui a sur ses concitoyens un grand ascendant... Jones prévoit du froid, du verglas,



CINÉMA



puisque personne ne sait où est son adversaire...



5. Quand la tempête cesse enfin, découvrant les différents groupes réunis sur ce curieux champ de bataille, on s'aperçoit avec stupéfaction, et aussi soulagement, qu'il n'y a pas eu de morts. Le colonel Gearhart prend la situation en main et ordonne au convoi de poursuivre sa route vers Denver. Décision, hélas, qui n'est approuvée ni par les « dames », ni par les Indiens. Ces derniers demandent qu'on leur cède une part du whisky ou... les « dames ».



refusés. Soudain, c'est l'arrêt complet. Et, comme on pouvait le prévoir, les Indiens arrivent et attaquent. Imprévisible, par contre, est la terrible tempête de sable qui se met à souffler, cachant l'arrivée des « dames de la ligue de tempérance » et des mineurs de Denver. Il s'ensuit une bataille acharnée, des coups de feu partent dans tous les sens. Sur qui tire-t-on ? Nul ne le sait,

6. Cora Templeton pense avoir trouvé une solution... mais son plan échoue. Et la voilà, avec ses compagnes, prisonnières des Indiens qui veulent bien les libérer, mais contre une bonne rançon... en l'occurrence, naturellement : l'alcool. Le colonel Gerhart accepte, mais la rusée Cora n'a pas dit son dernier mot ; elle s'arrange, grâce à deux astuces successives, à faire s'enliser les chariots dans

des marais. Ni les Sioux, ni les mineurs n'auront l'alcool, tout au moins immédiatement, car Oracle Jones est un homme avisé...

Le titre même du film fait penser à un western. Il contient en effet quelques éléments typiques du genre (cadre, attaque du convoi, l'armée, les Indiens), mais le ton de l'ensemble est très différent. C'est l'humour qui en est le pivot central, un humour basé sur le comique des situations et non sur les héros eux-mêmes. C'est pour cette raison que le réalisateur John Sturges a choisi comme vedettes des acteurs tels que Burt Lancaster, Lee Remick, Jim Hutton, Pamela Tifqui incarnant de préférence des personnages dramatiques.

Il y a d'excellents passages dans ce film et les paysages sont splendides. Mais réussir à soutenir l'intérêt sur le mode humoristique pendant trois heures — c'est la durée du film — était une gageure. Sturges ne l'a pas tenue, et il s'ensuit fatalement des longueurs... Acceptons-les quand elles surviennent, car l'ensemble est très distrayant.

M.-M. DUBREUIL.

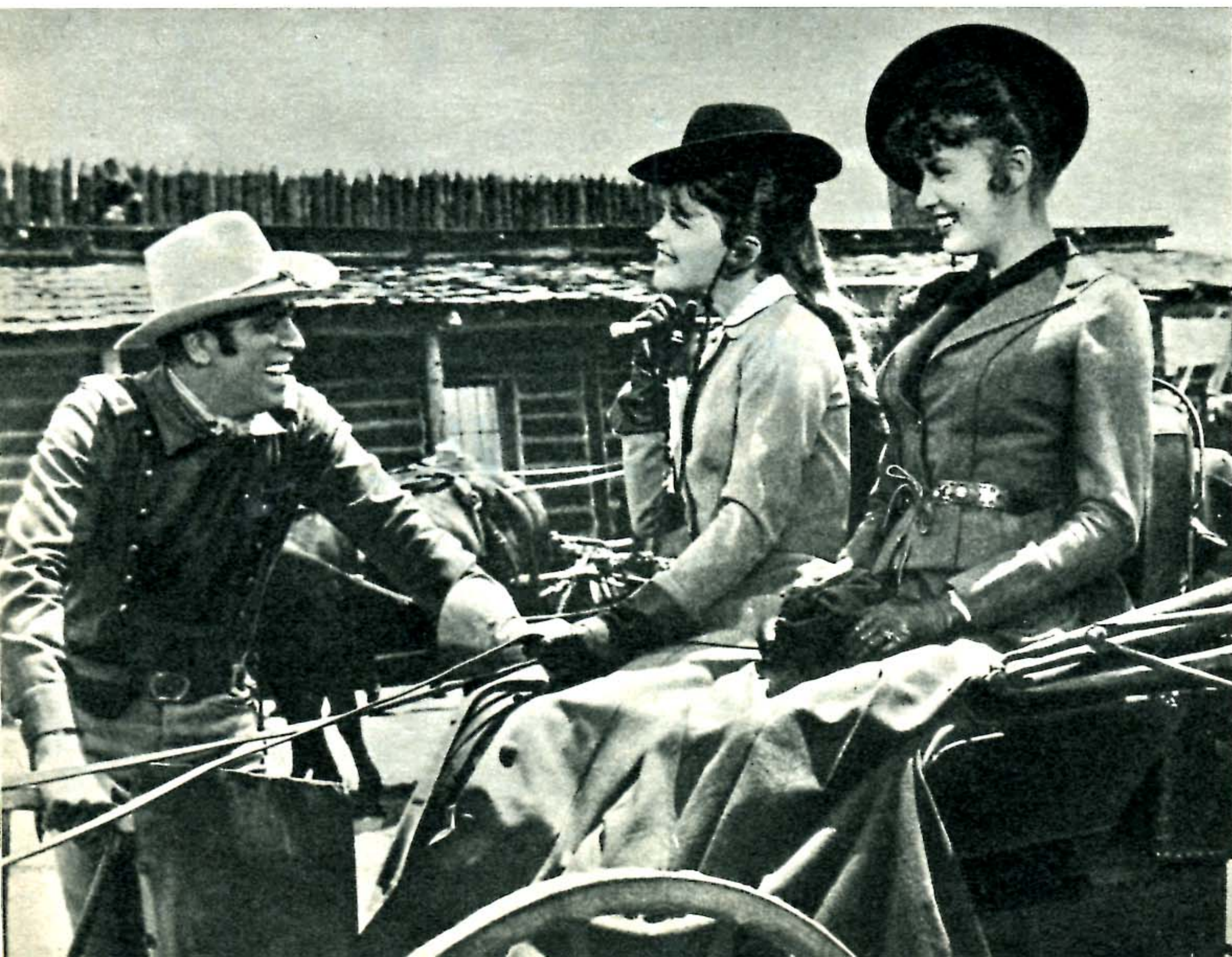

PREMIÈRE CHAINE

dimanche 17

8 h 45 : Pour être en forme. 10 h 30 : Le jour du Seigneur. 12 h : La séquence du spectateur. Et vint le jour de la vengeance ; Une Cadillac en or massif. 12 h 30 : Discorama. 13 h 15 : Expositions. Au programme, en principe, deux sujets qui peuvent intéresser les J2 : les illustrations des « Fioretti » de Saint-François d'Assise et une évocation de Le Corbusier et de son œuvre architecturale. 13 h 30 : Au-delà de l'écran. 14 h : Le mot le plus long. 14 h 30 : Télé-Dimanche, avec le concours des chanteurs Enricos Macias et Lise Sarian, tandis que vous pourrez voir en sports la natation à Strasbourg et la course cycliste Paris-Roubaix. 17 h 20 : Eve a commencé. Une comédie américaine assez ancienne, avec une jeune actrice très appréciée de vos parents quand ils avaient vos âges, Deana Durbin. 19 h 45 : Le manège enchanté. 19 h 30 : Don Quichotte. 20 h 20 : Sports-Dimanche. 20 h 45 : Meurtres : ce film, bien que comptant Fernandel dans sa distribution, n'est pas du tout un film comique, bien au contraire. Son atmosphère est assez pénible. Il sera d'ailleurs accompagné du carré blanc. J2 s'abstenir.

lundi 18

18 h 25 : Magazine féminin. 18 h 55 : Livre, mon ami. 19 h 20 : Le manège enchanté. 19 h 25 : Rocambole. 20 h 30 : Face à face. 21 h 30 : Dix minutes en France. 21 h 40 : Variétés. 22 h 40 : Les incorruptibles. Nous vous conseillons plutôt cette série assez violente et passant à une heure trop tardive.

mardi 19

18 h 55 : Le grand voyage. 19 h 20 : Le manège enchanté. 19 h 25 : Rocambole. 20 h 30 : Hommes de caractère. Une émission qui devrait être très intéressante : à la manière d'une pièce de théâtre, elle vous fera connaître Jacquard, inventeur malheureux du métier à tisser.

mercredi 20

18 h 25 : Sports-Jeunesse. 18 h 55 : La vocation d'un homme. 19 h 20 : Le manège enchanté. 19 h 25 : Rocambole. 20 h 30 : Les coulisses de l'exploit. 21 h 30 : En Eurovision, la 2^e mi-temps de France-Belgique de football.

jeudi 21

12 h 30 : La séquence du jeune spectateur. 16 h 30 : Les jeux du jeudi, avec « Saturnin » ; « Le chevalier du cadre d'or » ; « Le journal du jeudi » et « Jeudi-Mickey ». 19 h 20 : Le manège enchanté. 19 h 25 : Rocambole. 20 h 30 : Le Palmarès des Chansons. 21 h 50 : Nos cousins d'Amérique. 22 h 5 : Visa pour l'avenir.

vendredi 22

18 h 25 : Le magazine international agricole. 18 h 55 : Télé-Philatélie. 19 h 20 : Bonne nuit, les petits. 19 h 25 : Rocambole. 20 h 20 : Panorama. 21 h 30 : Le train bleu s'arrête 13 fois. Nous ne vous recommandons pas cette émission policière. 21 h 55 : Coupe d'Europe de hand-ball. 22 h 35 : Marguerite Long et nous.

samedi 23

Au cours de l'après-midi. En Eurovision, Finale de la coupe d'Europe de hand-ball. 16 h 40 : Voyage sans passeport. 16 h 55 : Magazine féminin. 17 h 10 : Concert. 17 h 40 : A la vitrine du libraire. 18 h : Le temps des loisirs. 19 h : M'cros et Caméras. 19 h 20 : Le manège enchanté. 19 h 25 : Sur un air d'accordéon. 20 h 30 : Cécilia, médecin de campagne. 21 h : Mari Tudor. Il est fort possible que ce drame romantique, d'après l'œuvre de Victor Hugo, vous paraisse assez grandiloquente, mais ce sera une occasion pour vous de faire connaissance avec le genre XIX^e siècle (de préférence pour les plus grands toutefois). 22 h 40 : Vol à voile. En regrettant qu'il soit si tard (fin à 22 h 50).

DEUXIÈME CHAINE

dimanche 17

14 h 45 : Fantaisies à la une. 15 h 10 : Le Virginien. 16 h 20 : Au nom de la loi. 16 h 50 : Concert. 18 h 45 : Football. 19 h 30 : Le document perdu. 20 h : Vive la vie. 20 h 15 : L'inspecteur Leclerc. 20 h 45 : Catch. 21 h 25 : L'homme à la carabine (fin à 21 h 50). Courte histoire policière, pour les plus grands.

lundi 18

20 h : Un an déjà. 20 h 15 : Vive la vie.

mardi 19

20 h : Vient de paraître. 20 h 15 : Vive la vie. 20 h 30 : Champions. 21 h : En passant par Paris. 21 h 40 : Conseils utiles ou inutiles.

mercredi 20

20 h : Un an déjà. 20 h 15 : Vive la vie. 20 h 30 : Tueurs de dames. Un film d'amour anglais qui fait rire (parce qu'il est très bien joué, en particulier par Alec Guinness), mais qui fait rire à partir de situations assez sinistres. C'est pourquoi nous le déconseillons aux plus impressionnables et aux plus jeunes qui pourraient prendre trop au sérieux cette histoire, heureusement invraisemblable.

jeudi 21

20 h : Vient de paraître. 20 h 15 : Vive la vie. 20 h 30 : Seize millions de jeunes. Les problèmes abordés concernent plutôt vos aînés. 21 h : Lire. 22 h 5 : Central-Variétés.

vendredi 22

20 h : Un an déjà. 20 h 15 : Vive la vie. 20 h 30 : Un homme et sa musique. Aujourd'hui, le grand compositeur Rameau. 21 h 45 : Les Illusions perdues. Nous ne vous conseillons pas cette dramatique présentée récemment sur la 1^{re} chaîne et dont le sujet convient davantage aux adultes.

samedi 23

18 h 30 : Sports-Débat. 19 h 45 : Trois chevaux, un tiercé. 20 h : Vient de paraître. 20 h 15 : Vive la vie. 20 h 30 : La vie quotidienne.

Ces programmes sont communiqués sous réserve de modifications de dernière heure.

TELEVISION BELGE

TÉLÉVISION BELGE

dimanche 17

11 h : Messe télévisée. 15 h : Dessins animés. 15 h 20 : Rallye 66. 19 h 30 : Emission sur les animaux. 20 h 30 : Destination danger. 21 h 20 : Dramatique (réservée aux adultes).

lundi 18

18 h 55 : Sept fois la langue. 19 h 10 : Bouctique. 19 h 25 : Bonhomme. 19 h 30 : Feuilleton. 20 h 30 : La preuve par quatre. 21 h : Le Saint. 21 h 50 : Emission littéraire (intéressant plutôt vos aînés).

mardi 19

18 h 28 : Badaboum. 18 h 55 : Peinture vivante. 19 h 10 : Livres-Services. 19 h 25 : Bonhomme. 19 h 30 : Feuilleton. 20 h 30 : Variétés. En fin de soirée : le point de la médecine (à réserver aux adultes).

mercredi 20

18 h 28 : Les aventures du progrès. 18 h 45 : A vos marques. 19 h 25 : Bonhomme. 19 h 30 : Les jeunes années. 20 h 30 : Contrastes.

jeudi 21

18 h 28 : Allô, les jeunes. 18 h 55 : Les chrétiens dans la vie sociale. 19 h 25 : Bonhomme. 19 h 30 : Feuilleton. 20 h 30 : L'attentat. Nous manquons d'information sur la qualité de ce film qui est à réserver probablement aux adultes.

vendredi 22

18 h 28 : Tour de terre. 18 h 55 : Emission agricole. 19 h 25 : Bonhomme. 19 h 30 : Feuilleton. 20 h 30 : Dramatique (à réserver aux adultes).

samedi 23

18 h 28 : Records. 18 h 55 : Affiches. 19 h 25 : Bonhomme. 19 h 30 : Les jeunes années. 20 h 30 : Le collège endiablé (un film pour tous). 22 h 5 : Euromatch.

ECHOS

A propos de « Caméra-Stop » : Vous avez vu mardi dernier, vous verrez mardi 26, les frères Gourguechon, Jacques (vingt-quatre ans) et Bernard (trente-deux ans), qui poursuivent leur voyage autour du monde pour « Caméra-Stop ». Mais c'est un voyage qui n'est décidément pas de tout repos : le plus jeune ayant été malade pour sous-alimentation aux Indes, l'aîné ayant contracté une maladie amibienne, l'ORTF leur avait proposé de renoncer aux étapes les plus difficiles ; ils ont refusé, voulant aller jusqu'au bout ; et c'est ainsi qu'ils se sont retrouvés barman et laveur de vaisselle dans un restaurant de Manille, puis qu'ils ont affronté, dans la même région, la tribu redoutable des « coupeurs de tête » et ont finalement été capturés par des bandits qui les ont libérés qu'après deux journées fertiles en émotion. Les voici maintenant au Viet-nam avant de rejoindre Bangkok. Oui... un voyage digne du célèbre Passe-partout de Jules Verne.

I 000 000 d'évangiles

On sortait de chez le fourreur qui nous avait acheté le Goupil quand le feu rouge du Prisunic nous a arrêtés. C'est comme ça qu'on a remarqué le parasol orange à pois blancs, et autour un attroupement : quelques dames, plusieurs messieurs, un ecclésiastique et une dizaine de gars, cheveux à la Beatles et chevalière à tête de mort au petit doigt.

— Mais c'est Marie-Josée, s'est écrié l'ours Bernard, mon vieux, on y va, je range la voiture, rue des Clers.

C'étaient Marie-Josée, sa sœur Claudie, leur amie Fanfan et Daniel Augier qui faisait la harangue et la quête.

A genoux sur le bitume et au milieu d'un arsenal de boîtes, tubes, pots, brosses, chiffons variés, les filles ciraient les souliers. Sur un panneau on pouvait lire : « CAMPAGNE CONTRE LA FAIM ».

— Vous faites les bottes aussi, a demandé Bernard ? Ses cuissardes étaient dégoulinantes de vase et de boue.



— Oui, a répondu Marie-Josée sans s'émouvoir, mais ça fera double tarif !

— Soyez tranquilles, on a de la monnaie.

(Paroles exactes du capitaine Billy Bones s'installant à l'auberge de l'amiral Benbow.)

D'accord, il avait de la monnaie. On est allée acheter trois disques chez « SYMPHONIE » et une chouette poupée Morvandelle (sûrement qu'il ne la destine pas à Marie-Pierre, à Noémie



encore moins, mais j'ai senti, comme ça, qu'il valait mieux que je me pose des questions Muettes).

Moi, j'ai eu droit à une cravate simili-daim. Et il lui restait 128 F.

Le lendemain, c'était Pâques, et on n'avait jamais vu le ciel si bleu, le vent si allègre. Les cerisiers étaient blancs, les pêchers roses, les giroflées brunes et or, le cognassier du Japon flambait rouge. Alors les cloches de la Cathédrale se sont mises en branle et elles nous

ont submergé, comme un torrent de joie, leur voix énorme a déferlé sur le jardin. Alors Emmanuel et Noémie se sont rués dans les allées pour chercher leurs œufs en sucre et leurs poissons de chocolat. Alors le philosophe en pyjama a fait une apparition à sa fenêtre et il s'est mis à prêcher :

« Les hommes n'ont pas seulement besoin de bouffer, ils ont besoin de savoir qu'ils ne sont pas comme des bêtes... »

« Ils ont besoin de savoir que Dieu leur a envoyé son fils... »

C'était Marie-Pierre qui prenait la suite.

— Fermez-la un peu, rugit Bernard, pourriez pas vous taire et laissez parler les cloches !

Il faut croire qu'il les a bien écoutées.

Il faut se dire aussi qu'il devient sérieusement sentimental !

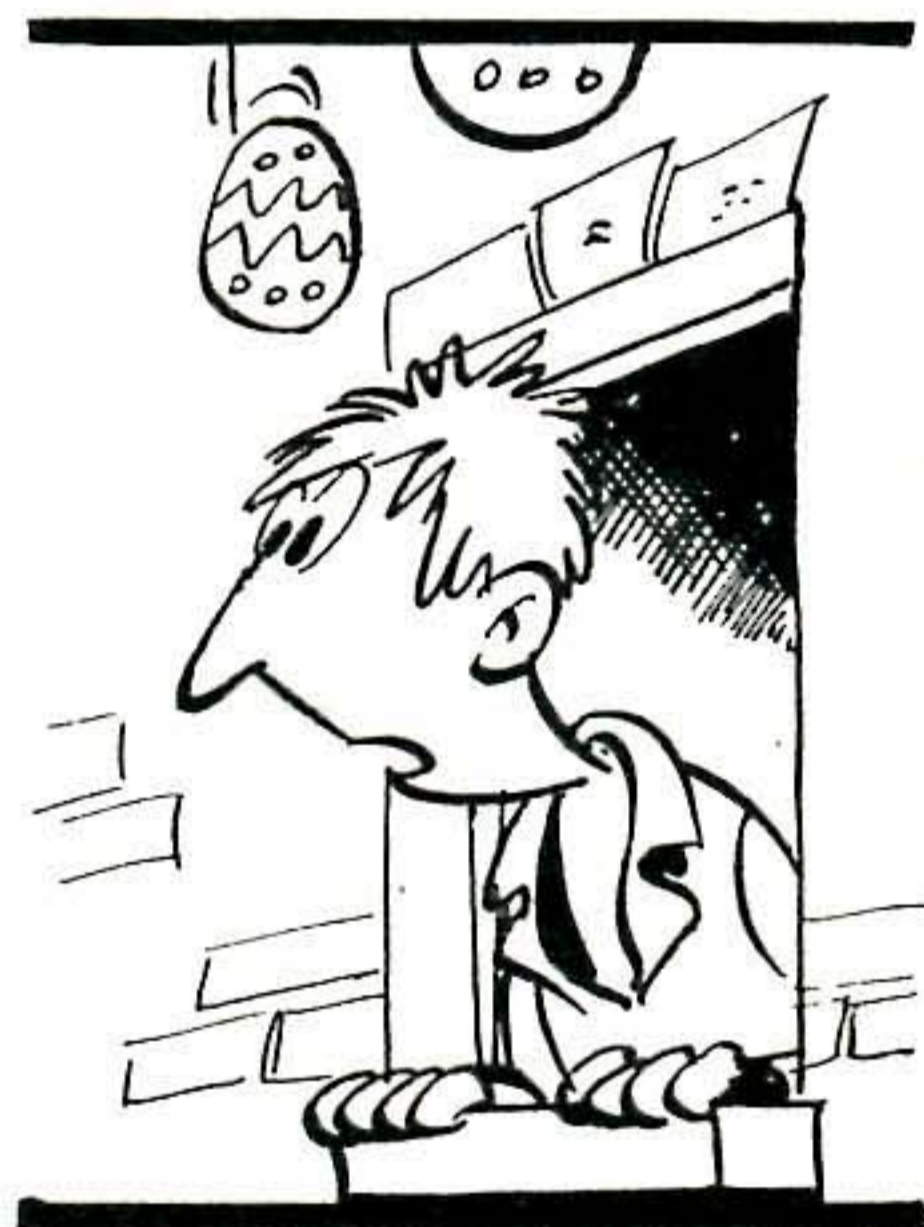

On n'a pas idée de mettre une enveloppe à la poste, le jour de Pâques. Une enveloppe contenant un chèque de 128 F pour financer la distribution de 128 évangiles, parmi les pauvres de l'Amérique latine.

— Ça fera 128 types qui me devront l'ESPERANCE !

Les Frères Protestants de Taizé, à la demande des Evêques Catholiques de l'Amérique latine (Argentine, Chili...) ont préparé un nouveau testament. 1 million d'exemplaires (coûtant 1 000 000 F) seront distribués gratuitement en 1966.

Texte d'Hélène Lecomte-Vigie.
Dessins de Bertrand.

L'AFFAIRE CASTELLO

une aventure de PAT CADWELL

Au XIX^e siècle, les distances, au Far-West, paraissent beaucoup plus longues qu'aujourd'hui tant par la rareté de moyens de transport rapides que par celle des agglomérations. Pourtant, il arrivait aux Américains, souvent, de devoir accomplir des voyages fort longs. Ainsi, comme nous l'avons vu dans un précédent épisode, un prévenu sous la surveillance d'un unique gardien devait se rendre du district où il avait été pris à la ville où il devait être jugé. C'est à l'occasion d'un de ces « transferts » que Pat Cadwell connut un véritable cas de conscience et alla jusqu'à envisager d'agir en dehors de la légalité.



Texte de Guy HEMPAY

Dessin de Noël GLOESNER

CE JOUR-LÀ, À FRANCHETOWN...



SUITE PAGES 30-31.





NOUS NE VOYAGERONS PAS ACCOMPAGNÉES D'UN HORS-LA-LOI! VIENS, SYLVIE.



TROP TARD, MADAME.. LA DILIGENCE EST PARTIE!.. ET PUIS, NE CRAIGNEZ RIEN: CET HOMME EST SOUS MA GARDE.



OR, UN ÉVÈNEMENT IMPRÉVU ALLAIT ÊTRE DÉTERMINANT POUR LE DESTIN DE CASTELLO..



AIGLE-DU-MATIN, NOS FRÈRES, AUX AVANT-POSTES, NOUS SIGNALENT LA DILIGENCE DES VISAGES-PÂLES!

FAIS RASSEMBLER TOUS NOS GUERRIERS



FRÈRES! LE GOUVERNEMENT DES VISAGES-PÂLES A ENCORE ENFREINT NOS ACCORDS EN NOUS DÉPOSÉDANT DE NOUVEAUX TERRAINS DE CHASSE: IL NOUS APPARTIENT DE PRENDRE DES OTAGES!



NOUS ALLONS ATTAQUER CETTE DILIGENCE: IL FAUT QUE LA CHOSE SOIT RÉGLÉE AVANT QU'ELLE AIT ATTEINT LE "ROCHER-EN-BEC-DE-VAUTOUR" CAR À CET ENDROIT SE TROUVE UN FORT DONT LA GARNISON POURRAIT FONDRE SUR NOUS..



VEILLEZ À NEUTRALISER D'ABORD LE COCHER. EN AVANT!



YAAOOUOOUOOU



BON SANG! LES INDIENS!! HUE! HUE!



AAAAH



NOTRE COCHER VIENT D'ÊTRE BLESSÉ...

CASTELLO! OÙ ALLEZ-VOUS?...



CASTELLO! RESTEZ ICI!!



TENEZ BON COCHER!



COUCHEZ-VOUS! PROTEGEZ-VOUS! LAISSEZ-MOI FAIRE..



MAIS...



ROZHAN



IL FAUT QUE JE TIENNE JUSQU'AU "ROCHER-EN-BEC-DE-VAUTOUR"... IL LE FAUT... IL LE FAUT!



BANDIT OU PAS, CE GARS-LA EST UN VERITABLE HEROS... JE NE PEUX PAS LE LAISSER SEUL AINSI...



AH!



CE N'EST RIEN : LA FLECHE A SEULEMENT EFFLEURE VOTRE EPAULE... NE BOUGEZ PAS... LA!

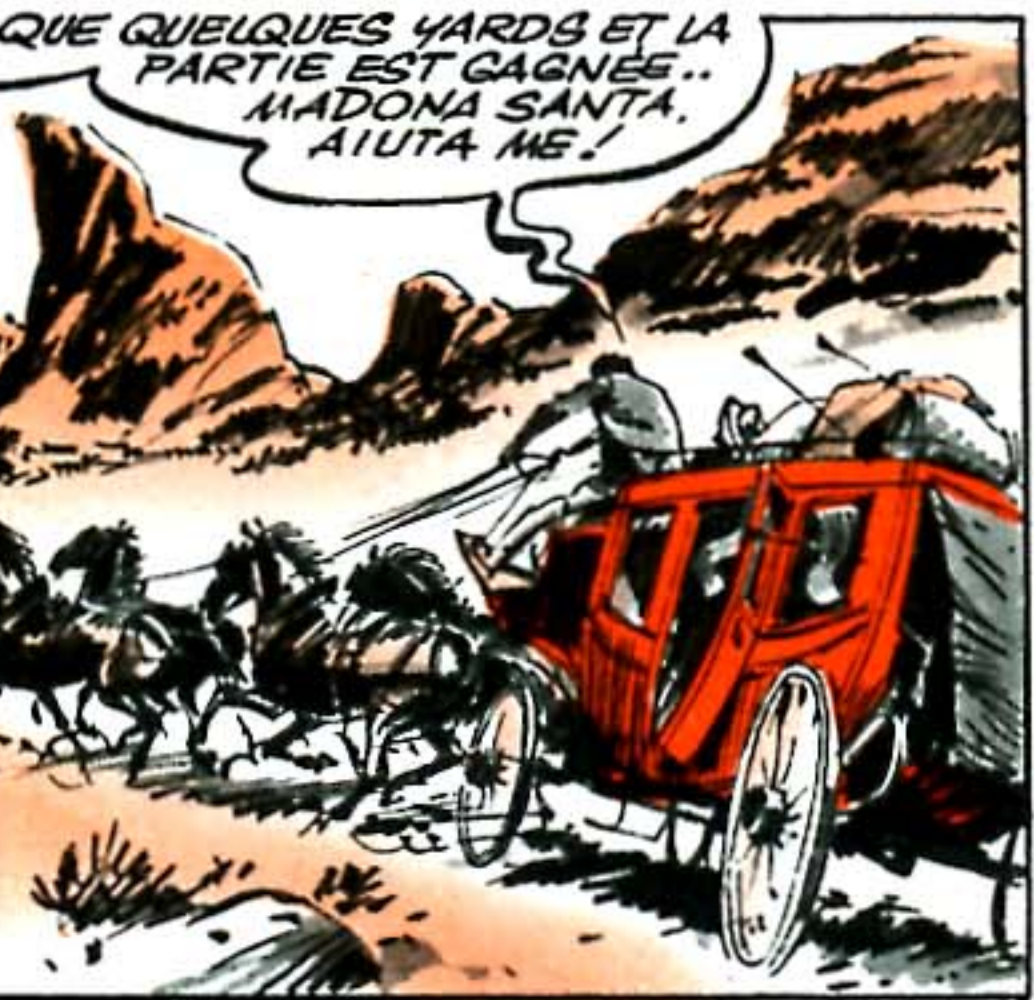

PLUS QUE QUELQUES YARDS ET LA PARTIE EST GAGNEE.. MADONA SANTA, AIUTA ME!



ARRÊTEZ ! TOURNEZ BRIDE!

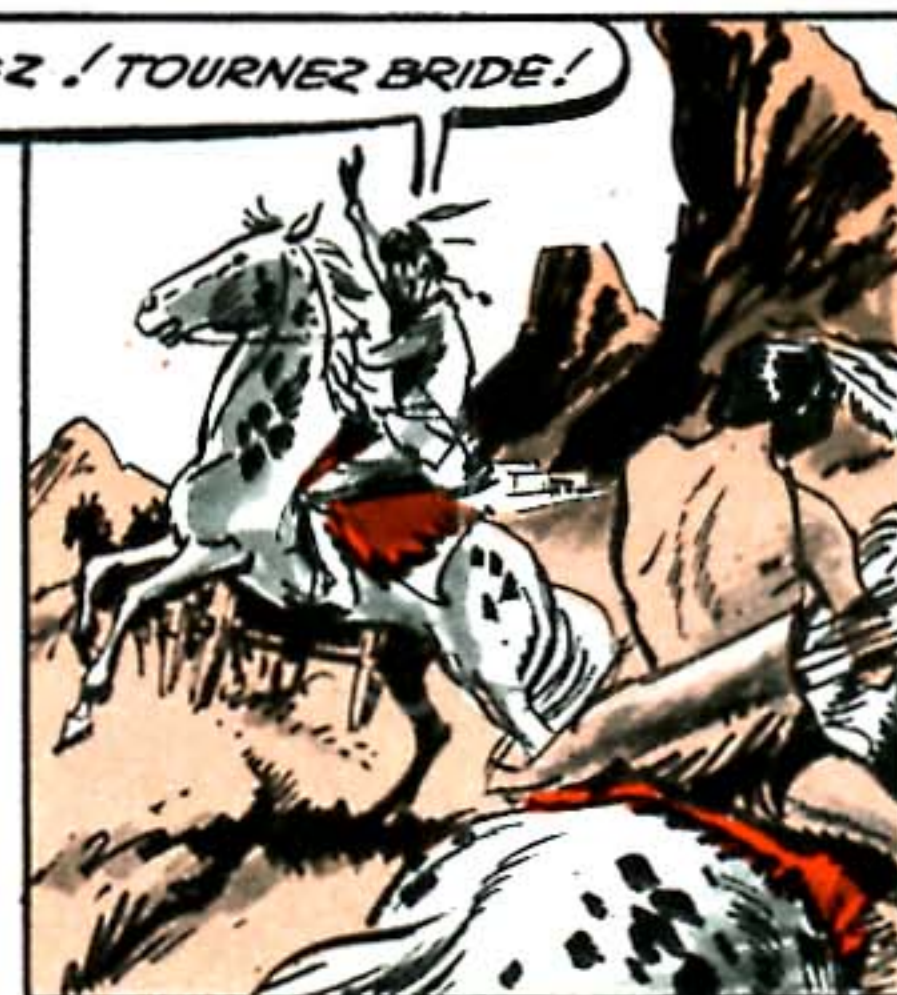

REGARDEZ : ILS FONT DEMI-TOUR!

NOUS SOMMES SAUVES!

ILS ABANDONNENT..



APRÈS CE QUE VOUS AVEZ FAIT, MONSIEUR, VOUS N'ÊTES PLUS UN BANDIT... VOUS ÊTES UN HÉROS!

VOUS VOYEZ, SIGNOR CADWELL, J'AURAIS PU PROFITER DE CETTE CIRCONSTANCE POUR M'ÉCHAPPER... JE NE L'AI PAS FAIT.

OUI, VOUS AVEZ SAUVÉ LA VIE À TOUS...



J'ESPÈRE BIEN QU'APRÈS CE QU'IL VIENT DE FAIRE, VOUS ALLEZ LE LAISSER LIBRE

MAIS CEN'EST PAS EN MON POUVOIR... JE... J'AI DES ORDRES... J'AI PROMIS... VOUS N'AUREZ QU'À VENIR TÊMOIGNER À SON PROCÈS...



... POUR DIRE SA BRILLANTE CONDUITE...

ALLONS DONC M. CADWELL, VOUS SAVEZ QUE CE GÈRE DE TÊMOIGNAGE "DE MORALITÉ" N'EST RIEN À CÔTÉ SATION!

... VOUS POURREZ DIRE QU'IL S'EST ÉVADÉ...

VOTRE CARRIÈRE MÊME N'EN SOUFFRIRA PAS...

NOUS NOUS ENGAGEONS À NE PAS RÉPÉTER QUE VOUS L'AUREZ LAISSÉ PARTIR!

... SI CET HOMME VA EN PRISON À CAUSE DE VOUS, VOTRE CONSCIENCE VOUS LE RÉPROCHERA TOUJOURS, CADWELL!

A-T-IL TUÉ? NON. EN REVANCHE, IL A SAUVÉ SEPT VIES! VOYEZ DE QUEL CÔTÉ EST LA JUSTICE, CADWELL...

C'EST BON. ALLEZ-VOUS EN, CASTELLO! ET OBEISSEZ-MOI. SI VOUS ÊTES SI RESPECTUEUX DE LA LOI, SACHEZ QU'IL N'Y A ICI QUE MOI QUI LA REPRÉSENTE!

ET JE VOUS DIS: ALLEZ-VOUS EN!!



UN INSTANT!...

QU'AVEZ-VOUS À DIRE, GANDLE?

S'ILS'EN VA, IL N'EN RESTERA PAS MOINS UN PRÉVENU ÉVADÉ, UN HOMME TRAQUÉ... SON ATTITUDE HÉROÏQUE M'OBLIGE À DIRE LA VÉRITÉ...



... JE RECONNAIS DONC DEVANT TÊMOINS QUE CET HOMME - NI PERSONNE - NE M'A JAMAIS ATTAQUÉ. C'EST CE QUE J'AI FAIT CROIRE POUR POUVOIR M'APPROPRIER L'ARGENT DES CONTRIBUABLES QUI M'ÉTAIT CONFIE...



VOILÀ. VOUS POUVEZ M'ARRÊTER, MONSIEUR CADWELL... VOUS AUREZ TOUJOURS UN PRISONNIER À MENER À SALT-LAKE CITY...



AINSI SE TERMINA L'ÉTRANGE HISTOIRE DE CASTELLO...



ET PAT CADWELL REPARTIT VERS D'AUTRES AVENTURES, HEUREUX D'AVOIR PU RESPECTER LA JUSTICE SANS AVOIR EU À TRAHIR LA LOI.

RÉSUMÉ. — Blason d'Argent s'est déguisé en garde d'Atakoi de façon à pouvoir pénétrer plus facilement dans le camp du tyran.

KALEMKA



LE VAINCU

TEXTES ET DESSINS DE MOUMINOUX

NOUS REPARTONS POUR KOLOCEP.
HISSEZ LA VOILE !...

TOUT DE SUITE
EFFENDI.



UN INSTANT PLUS TARD, LA
BARQUE GLISSE VERS L'ÎLE.



MAIS, À PEINE S'EST ELLE ÉLOIGNÉE
DE LA CÔTE DE QUELQUES TOISES...

J'ESPÈRE
QUE VOUS
SAVEZ
NAGER.

HEIN!...
QUE...
QUE VOULEZ-
VOUS DIRE ?



ALLONS VOUS N'ÊTES QU'À
QUELQUES BRASSES DE LA
CÔTE ! RIEN N'EST GRAVE.

ARRÊTEZ !!...



PLOUF!
PLOUF!



CETTE FOIS, AUX MAINS D'AMAURY ET
DE KALEMKA, LA BARQUE PIQUA DROIT
SUR L'ÎLE.



ÇA VA ÊTRE À NOTRE TOUR
DE SAUTER À L'EAU KALEMKA.
NOUS ABANDONNERONS CETTE
BARQUE AU LARGE ET ABORDE-
RONS À LA NAGE. AINSI, NOUS
ATTIRERONS MOINS L'ATTENTION.



LES DEUX HOMMES PLONGENT
ET FENDENT L'EAU SILENCIEU-
SEMENT VERS LA CÔTE.

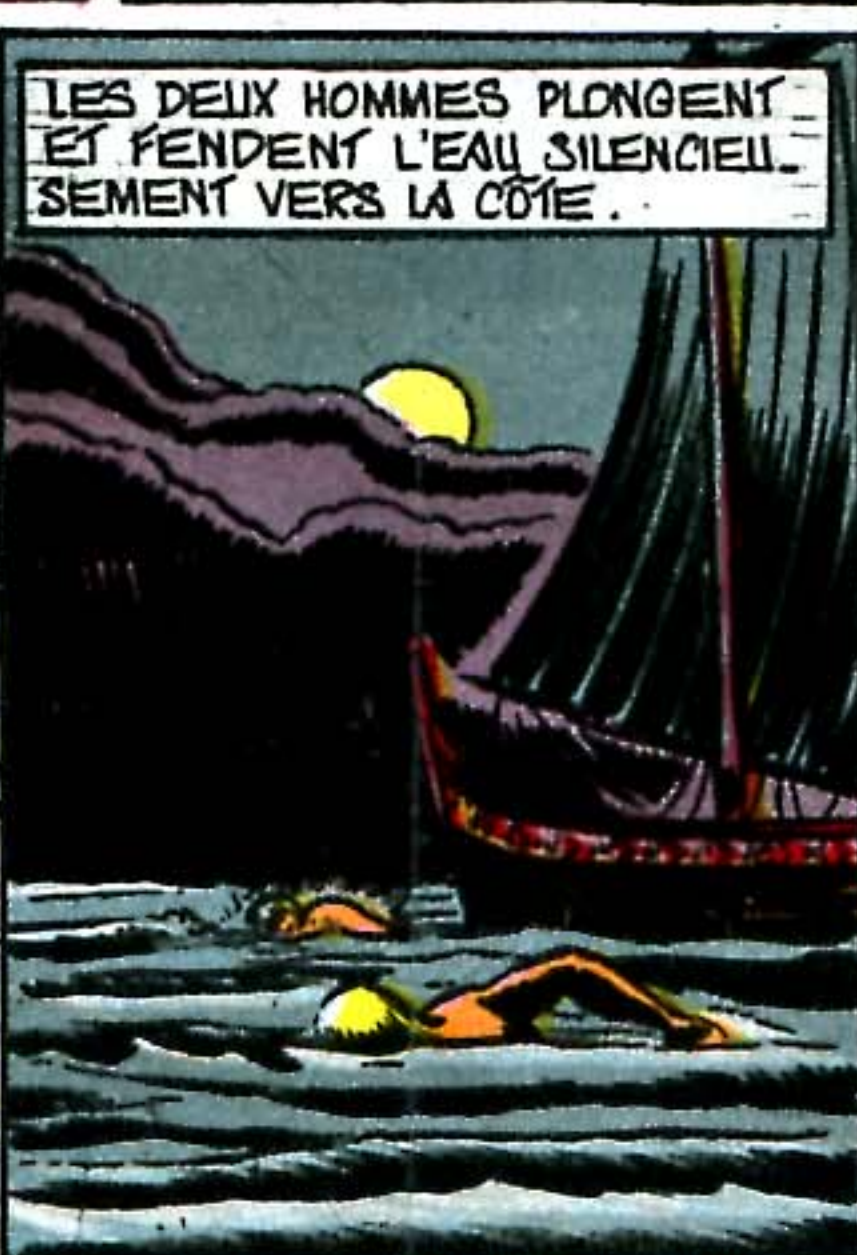

LE CHAT DES

Entrez donc... Inutile, j'ai peu de choses à dire.

Tout d'abord, prenez ceci vous en aurez besoin.

M. mais...

Voici des clefs de voiture... divers papiers, carte grise, etc... et 200 livres sterling pour vos frais...

Hein... Qui donc?...

Vous trouverez à la porte un... véhicule que le Pr MAC-O-KONNOR met également à votre disposition - Voici une carte routière vous indiquant la route à suivre jusqu'à Maskerville.

La sarrère ma mission - Moi, Oliver O-Brady, en tant que son chauffeur personnel, je quitte le service du Professeur, renant avant tout à partager mes activités avec des individus normalement équilibrés...

Qu'est-il donc arrivé à notre vieil ami?

... A Force de jouer l'Apprenh. Sorcier... L'INEVITABLE... Je vous en laisse la surprise!...

Inutile de me raccompagner... G'BYE...

Hé ben!... Tu l'as dit... Je partage cet avis...

SCRATCH SCRATCH

Aoh... Dear... vous voilà rires d'affaire... Et tous ces mystères... WONDERFULL!!

Examinons d'abord le contenu de cette valise.

Elle pèse son poids.

Des outils?!

Un cric... des Jeux de clefs etc...

Que veut dire cela?...

MASCKETVILLE

RÉSUMÉ. — Franck, Sim et Mylène, débarquant en Écosse pour un reportage, reçoivent la visite d'un Écossais « pur sang ».





MATRA GRAND PRIX



MOTEUR :

« FORD » Cosworth MAE de 100 CV environ.
Carburateur « Weber ».
Boîte de 4 vitesses et 1 marche arrière.

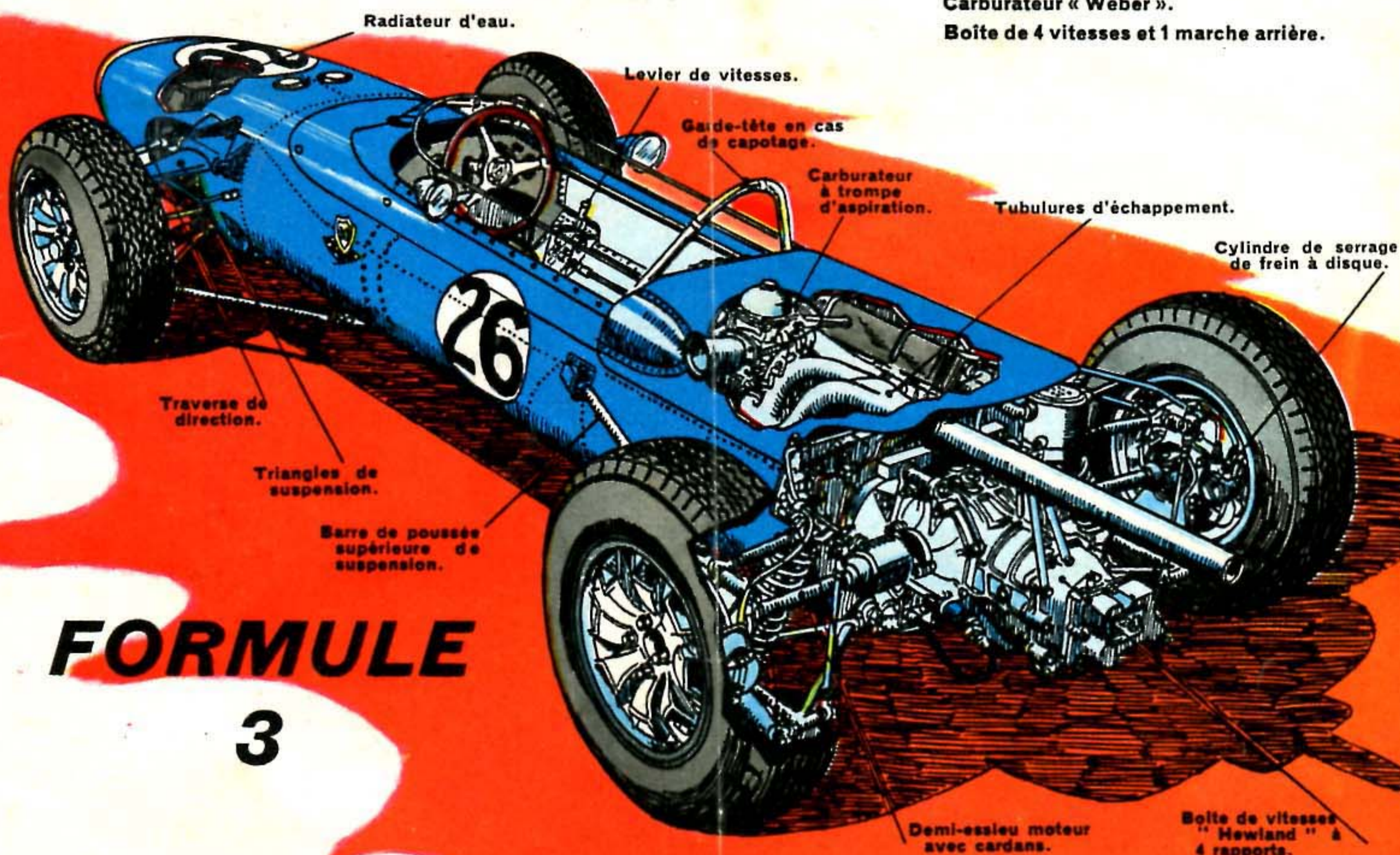

FORMULE

3

FICHE TECHNIQUE

Longueur hors tout	3,675 m
Largeur hors tout à l'arrière	1,584 m
Empattement	2,25 m
Vole avant	1,33 m; arrière : 1,30 m
Poids total	405 kg dont 70 kg de coque
Contenance du réservoir	80 litres

CHASSIS :

Monocoque en tôle d'acier rivetée avec réservoirs incorporés. Suspension avant par triangles superposés avec combiné ressort-amortisseur, rejeté à l'intérieur de la coque. Suspension arrière par triangles intérieurs inversés. Bras supérieur et 2 barres de poussée. Barre anti-roulis à l'avant et à l'arrière. Frein à disque « Girling » sur les 4 roues.



Les courses automobiles dites « Grand Prix » datent de 1906, date de la création du 1^{er} Grand Prix de l'A. C. F., couru au Mans. Celui-ci remplaçait la coupe Gordon-Benett, créée en 1900, et qui était désavantageuse pour la France.

Les voitures de Grand Prix, qui furent pendant longtemps biplaces et sont maintenant monoplace, se caractérisent par le fait qu'elles ne roulent que sur route gardée, sur circuit balisé, ou sur autodrome. Aussi ne comportent-elles aucun système d'éclairage et de signalisation routières pas plus que de plaques minéralogiques. De plus, elles sont traditionnellement à roue non carénées, hormis quelques exceptions comme la célèbre Mercedes « Flèche d'Argent » des années 1954-1955, avec

à la sortie de la boîte de vitesses. Donc, pas d'arbre de transmission. Cette disposition de tout à l'arrière est assez récente pour les voitures de Grand Prix et date d'environ 5 ou 6 ans. Expérimentée vers les années 1930 par « Mercedes », elle fut remise en pratique par le professeur allemand Ferdinand Porsche et le constructeur anglais John Cooper, que l'on considère comme le maître de la voiture de course moderne.

Une voiture de Grand Prix coûte extrêmement cher. Elle n'est qu'un banc d'essai pour expérimenter de nouvelles techniques qui, après être passées sur les voitures de « Grand tourisme », seront appliquées sur la voiture de Monsieur Tout le Monde.

De plus, c'est un merveilleux

Deutsch, enfin, depuis mai 1965, la « Matra » F. 3, que nous vous présentons ci-contre.

Quand on parle Grand Prix, on entend toujours dire formule 1, 2 ou 3. Que cela veut-il dire? Tout simplement, l'un des trois règlements édictés par la Commission Sportive Internationale, réglementant principalement la cylindrée et le système d'alimentation.

Jusqu'au 1^{er} janvier 1966, la « formule 1, 1 500 centimètres cubes sans compresseur », créée en 1961, fut utilisée. Elle est maintenant remplacée par la « formule 1, 1 500 centimètres cubes avec suralimentation » ou « 3 000 centimètres cubes sans compresseur ». Comme vous voyez, cette réglementation limite donc la puissance en fonction d'une cylindrée.



laquelle Fangio glana nombre de victoires.

Cette disposition permet au pilote de voir continuellement ses pneus et dans les virages de placer ses roues au millimètre près. Par ailleurs, le changement de roue au stand de ravitaillement en est ainsi facilité.

Actuellement, les voitures de Grand Prix sont extrêmement basses et ne dépassent généralement pas 0^m,90 au-dessus du sol. Le pilote est assis très allongé dans un étroit cockpit encadré, comme sur la « Matra », par les réservoirs de carburant placés latéralement. Dans son dos se trouve, séparé de lui par une simple cloison pare-feu, le moteur attaquant directement les essieux

objet publicitaire, aussi bien pour la marque que pour la nation constructrice.

Ceci est tellement flagrant que les pays comme les U. S. A., premier pays constructeur d'automobiles du monde (c'était la France avant 1914) se remettent à la course et que d'autres, comme le Japon, y font des débuts très prometteurs.

La France, après une éclipse, n'est pas tout à fait absente des Grand Prix. Si elle ne peut aligner des bolides en formule 1 et 2, elle se rabat sur la plus petite, la formule 3.

L'on y rencontre depuis plusieurs années les « Alpine Renault » de Jean Redélé, les « Panhard C. D. » de Charles

Pour la formule 2, la cylindrée est limitée à 1 000 centimètres cubes et le nombre de cylindres à quatre. Comme voiture française, l'on y rencontre « l'Alpine Renault ». Cette formule est promise à un bel avenir, car c'est avec elle que s'affrontent les plus grands spécialistes de la vitesse.

Quant à la formule 3, elle a succédé à la « formule Junior », plus spécialement créée pour le recrutement des jeunes pilotes, et est devenue une formule de spécialiste. Elle limite les cylindrées à 1 000 centimètres cubes, avec moteur 4 cylindres de série sans arbres à cames en tête.

Christian TAVARD.

J2 JEUNES

RÉDACTION-ADMINISTRATION :

31, rue de Fleurus — Paris-6^e
C. C. P. : U.O.C.F. 1223-59 Paris
Tél. : 548-49-95

HEBDOMADAIRE
EUROPÉEN
FONDÉ EN 1929



LES ABONNEMENTS PARTENT
DU 1^{er} DE CHAQUE MOIS

Indiquez lisiblement : NOM, ADRESSE
PUBLICATION, DURÉE demandés,
au verso de votre titre de paiement.

TARIFS DES ABONNEMENTS

FRANCE
ET PAYS DE LA COMMUNAUTÉ
6 mois : 18,50 F — 1 an : 36,00 F

Chaque demande de changement
d'adresse doit obligatoirement
être accompagnée de la dernière
bande d'envoi et de 0,60 F en
timbres-poste.

SUISSE
ADMINISTRATION
FLEURUS - SUISSE
Saint-Maurice, Valais
C. C. P. SION n° 19 5705.
6 mois : 19 FS. — 1 an : 37 FS.

BELGIQUE
ADMINISTRATION
GRAND-CŒUR
17, rue de l'Hôpital, Gilly
C. C. P. 430-60 Grand-Cœur, GILLY
3 mois : 100 FB. — 6 mois : 195 FB.
1 an : 390 FB.

AUTRES PAYS
ADMINISTRATION
31, rue de Fleurus - Paris-6^e - France
6 mois : 22 F — 1 an : 43 F

Régisseur exclusif de la publicité :
UNIPRO, 103, rue La Fayette - Paris (10^e)
Tél. : 526-75-31.



Déposé au Ministère de la Justice à la date
de la mise en vente.

Imprimé en France. — CRÉTÉ PARIS,
CORBEIL-ESSONNES.

8629. — Loi n° 49.956 du 16 juillet 1949
sur les publications destinées à la jeunesse.
Président du Conseil d'Administration,
Directeur de la Publication :
David JULIEN.

Membres du Comité de Direction :
Michel NORMAND, Jean PIHAN.



J2 JEUNES est ton journal.
J2 MAGAZINE est le journal des
filles de 11 à 15 ans.

LE MACHIN

RÉSUMÉ. — Devant aller à la Maison de la Radio, l'inspecteur Fricot est entré dans une maison de commerce à l'enseigne de « La Maison de la Radio ».

TEXTE de GUY HENPAY

DESINS de PIERRE BROCHARD

